



Das Rathaus

Bretzenheim, Daxweiler, Dorsheim, Dörrebach, Eckenroth, Guldental, Langenlonsheim, Laubenheim, Roth, Rümmelsheim, Schöneberg, Seibersbach, Stadt Stromberg, Schweppenhausen, Waldlaubersheim, Warmsroth, Windesheim

Die Freiwillige Feuerwehr Seibersbach und der Förderverein Freunde der Feuerwehr Seibersbach e.V.
laden ein

FEUERWEHRFEST SEIBERSBACH

Samstag

27.06.2026 ab 18:00 Uhr

Backfisch im Bierteig
Nierengulasch
1a Schwenkbraten mit Zwiebelsauce

Sonntag

28.06.2026 ab 11:00 Uhr

Verpflichtungen und Beförderungen

Leckerer vom
Grill
SAMSTAG & SONNTAG



SPEISEN
Spießbraten
Nierengulasch
1a Schwenkbraten mit Zwiebelsauce
Kaffee und Kuchen

**WO? FEUERWEHRHAUS SEIBERSBACH
SOONWALDSTR. 18A**



Notrufe/Bereitschaftsdienste/Bürgerbus



Polizei/Notruf	110
Schutzpolizei- und Kriminalpolizeiinspektion in Bad Kreuznach	0671/8811-0
Kontaktbereichsbeamter tagsüber ...	0671/8811245
Feuerwehr/Rettungsdienst	112
Verbandsgemeinde-Wehrleiter:	
Schön, Bernhard	0170-2238631
Stellv. Verbandsgemeinde-Wehrleiter:	
Closheim, Wolfgang	06704-961549
Beurschgens, Peter	0171-7868805
Ortswehrführer:	
Bretzenheim:	
Marcus Kunz	0176-70483427
Daxweiler:	
Michael Schöpflin	0171-1455164
Dorsheim: Wolf, Thomas	06721-154 861 0
Dörebach: Jonas Graßmann	0151-10045738
Eckenroth: Adam, Daniel	01577-7250765
Guldental:	
Mohr, Benedikt	0151-11117435
Langenlonsheim:	
Closheim, Wolfgang	06704-96 15 49
Laubenheim:	
Christian Hempel	0160-3016430
Roth: Mehlig, Gregor	0173-4300795
.....	06724-95321
Rümmelsheim:	
Joachim Worf	0175-5709969
Schöneberg:	
Eckart, Jan	0176-63471165
Schweppenhausen:	
Schwintek, Christopher	0152-31767690
Seibersbach: Noch, Ralf	0151-17866869
und	06724-7430
Stromberg: Harig, Thomas	0176-23256172
Waldaubersheim:	
Bäcker, Dieter Werner	0175-3389559
und	06707-914621
Warmstroth: Schön, Marcel	0151-23509937
und	06724-602872
Windesheim:	
Fiedler, Frank	0176-61223580

■ Krankenhäuser

St. Marienwörth, Bad Kreuznach	0671/372 - 0
kreuznacher diakonie Bad Kreuznach	0671/605 - 0
Heilig-Geist-Hospital, Bingen	06721/9070

■ Zahnärzte

Einheitliche zahnärztliche Notrufnummer:

0180/5040308

zu den üblichen Telefontarifen.

Ansage des Notdienstes zu folgenden Zeiten:

Freitagnachmittag von 14.00 Uhr bis 18.00 Uhr,

Samstag früh 8.00 Uhr bis Montag früh 8.00 Uhr,

Mittwochnachmittag von 14.00 Uhr bis 18.00 Uhr

und an Feiertagen entsprechend von 8.00 Uhr

früh bis zum nachfolgenden Tag früh 8.00 Uhr an

Feiertagen mit einem Brückentag von

Donnerstag 8.00 Uhr bis Samstag 8.00 Uhr

Weitere Informationen zum zahnärztlichen Notfall-

dienst können Sie unter

www.bzk-koblenz.de nachlesen.

Eine Inanspruchnahme des zahnärztlichen Notfall-

dienstes ist wie bisher nach telefonischer Vereinbar-

ung möglich.

■ Bereitschaftsdienste

Ärztlicher Bereitschaftsdienst **116117**

Diakonie Krankenhaus

Bad Kreuznach, Ringstr. 64

Öffnungszeiten: Mo. 19 Uhr - Di. 7 Uhr,

Di 19 Uhr - Mi. 7 Uhr, Mi. 14 Uhr - Do. 7 Uhr,

Do. 19 Uhr - Fr. 7 Uhr, Fr. 16 Uhr - Mo. 7 Uhr,

an Feiertagen:

vom Vorabend 18 Uhr

bis zum Folgetag 7 Uhr

■ Kinderärzte-Notdienst

Kreuznacher Diakonie-Krankenhaus (4. OG)

Ringstraße 64, 55543 Bad Kreuznach

..... Tel.: 0671/605-2401

■ Sprechstunden:

Mittwoch 16.00 bis 18.00 Uhr

Wochenende und Feiertage

09.00 bis 12.00 Uhr und 16.00 bis 18.00 Uhr

■ Notruf Pflegebett

Integrierte Leitstelle

Bad Kreuznach

■ Gesundheitsamt Bad Kreuznach

Erreichbarkeit des Gesundheitsamtes

der Kreisverwaltung Bad Kreuznach:

Tel.:0671/803-1709

Fax:0671/803-1750

Impfsprechstunde und AIDS-Beratung im

Gesundheitsamt Bad Kreuznach

Tel. Auskunft 0671/ 803-1709/1711

Impfberatung für Reisende

Tel. Auskunft 0671/ 803-1709/1711

AIDS - Beratung

Beratung und HIV- Antikörpertest (anonym und

kostenlos)

Tel. Auskunft 0671/ 803-1709/1711

■ Apotheken

Die dienstbereiten Apotheken können sowohl aus

dem Festnetz als auch aus dem Mobilfunknetz über

die landesweit gültige

Rufnummer**01805 258825**

plus Postleitzahl des Standortes

(also zum Beispiel für Langenlonsheim

..... 01805 258825-55450)

abgerufen werden.

Ansage des Apothekennotdienstes über landesein-

heitliche Rufnummern:

deutsches Festnetz:0180-5-258825-PLZ

(0,14 EUR/Min.)

Mobilfunknetz:0180-5-258825-PLZ

(max. 0,42 EUR/Min.)

Anzeige der notdienstbereiten Apotheken im Inter-

net unter www.lak-rlp.de.

Der Notdienst wechselt jeweils

morgens um 8:30 Uhr

■ Gemeindegewerkschaft plus

Entfernt gemäß DSGVO

ausschließlich öffentlicher Raum

(auch nach Dienstschluss)

Störungen im Privatbereich

sind durch Dienstleistungsunternehmen

(Suchmaschine www) durch

den/die Eigentümer*in in Auftrag zu geben!

Goldendachtal 06707 / 960 123

Langenlonsheim 06704 / 23 10

Stromberg 06724 / 38 75

■ Abfallwirtschaftsbetrieb (AWB)

Landkreis Bad Kreuznach

Wir beraten Sie gerne -

Telefon 0671 803 1954

Weitere Informationen:

..... www.awb-bad-kreuznach.de.

■ Ev. / Kath. Telefonseelsorge

Bad Kreuznach

Telefonseelsorge 0800/1110111

und 0800/1110222

■ Frauenhaus Bad Kreuznach

für Frauen, die von häuslicher Gewalt

betroffen sind. Beratung und Unter-

stützung 0671/44877

E-Mail: kreuznacher-frauenhaus@t-online.de

■ Forstamt Soonwald:

Tel: 06756-15880

(während der Öffnungszeiten)

Notrufnummer: 06131-884 139 139

(Wochenende und gesetzl. Feiertage)

■ Rentenansprüche-Rentenberatung

Wolfgang Eberhard, Versichertenberater Deutsche

Rentenversicherungen. Aufnahme von Rentenansprü-

chen und Rentenberatungen.

Bürozeiten:

Montag-Mittwoch-Freitag 09:00- 16:00

55411 Bingen, Amtsstraße 1

Termine nach Vereinbarung,

Tel.: 06721--495709

Mail: Wolfgang.Eberhard@yahoo.com

Kostenlose ehrenamtliche Tätigkeit

■ Sprechstunde des Jugendamtes

Bad Kreuznach

Die Sprechstunde findet jeden Dienstag von 9 bis

14 Uhr am Markttag (Freitag) im Rathaus im

Entfernt gemäß DSGVO

■ Ver- und Entsorgungsunternehmen

Rheinisch-Westfälisches Elektrizitätswerk AG

Bad Kreuznach

Westnetz, der Verteilnetzbetreiber

der RWE Deutschland AG

Strom: 0800/4112244

Gas: 0800/0793427

Zweckverband Wasserversorgung Trollmühle,

Windesheim

Entstörungsdienst.....06707/910-91

Verwaltung 06707/9100

Abwasserreinigungsanlagen/

Kanalbetrieb/Kanalstörungen,

Beratung vor Ort:

Jeden ersten Dienstag im Monat von 15-16 Uhr

Bürgerzimmer (UG) Deutscher Michel Halle,

Königsberger Straße 4A, 55442 Stromberg

KH II Region Langenlonsheim

Ferry Heinzmann 0671 920473 - 14

ferry.heinzmann@pflegestuetzpunkte-rlp.de

Eva Scholz-Weiffenbach0671 920473 - 11

eva.scholz-weiffenbach@pflegestuetzpunkte-rlp.de

Beratung vor Ort:

Jeden ersten Dienstag im Monat (nach vorheriger

Terminvereinbarung) Rathaus Zimmer 30,

Naheweinstraße 80, 55450 Langenlonsheim

Stellenausschreibung Freiwilliges Soziales Jahr (FSJ)

Die Verbandsgemeinde Langenlonsheim-Stromberg sucht für ihre

Grundschulen in Schweppenhausen und Seibersbach

ab 01. August 2026

eine/n Teilnehmer/in im Freiwilligen Sozialen Jahr, vorzugsweise in Vollzeit (39 Std. pro Woche).

Sollten Sie jedoch an einem **FSJ in Teilzeit** interessiert sein, teilen Sie uns bitte die max. wöchentliche Arbeitszeit in Ihrer Bewerbung mit.

Das **Freiwillige Soziale Jahr (FSJ)** ist ein Freiwilligendienst in einer sozialen Einrichtung für junge Menschen zwischen 16 und 27 Jahren mit einer Dauer von 12 Monaten.

Da der Einsatz im Wechsel an den zwei Grundschulen erfolgt, wäre es wichtig, dass die/der Teilnehmer/in über einen Pkw oder ein anderes Fahrzeug verfügt.

Bewerber/innen sollen für dieses Einsatzgebiet **volljährig** sein. Der **Besitz einer Jugendleiter/in card** (Juleica) wäre wünschenswert, ist aber nicht zwingend erforderlich. Nähere Informationen unter www.juleica.de.

Während der Sommerferien ist ein Einsatz bei der Kinderferienaktion der Verbandsgemeinde sowie in der Verbandsgemeindeverwaltung (z.B. Schulangelegenheiten) möglich.

Das FSJ bietet die Möglichkeit:

- zur persönlichen Weiterentwicklung
- praktische Erfahrungen zu sammeln
- Wartezeiten auf einen Ausbildungs- oder Studienplatz sinnvoll zu nutzen

Wir bieten:

- ein monatliches Taschengeld
- alle Sozialversicherungsleistungen (Kranken-, Renten-, Arbeitslosen- und Pflegeversicherung)
- Weiterzahlung von Kindergeld
- 25 spannende Seminartage
- pädagogische Begleitung
- gesetzlichen Jahresurlaub
- FSJ-Ausweis für Ermäßigungen

Schriftliche Bewerbungen bitte **bis 10.07.2026** an:

- Verbandsgemeindeverwaltung Langenlonsheim-Stromberg, Naheweinstraße 80, 55450 Langenlonsheim oder rathaus@vg-ls.de **oder**
- Internationaler Bund - IB Südwest gGmbH für Bildung und soziale Dienste, Freiwilligendienste, Kaiserstraße 17, 55116 Mainz oder freiwilligendienste-mainz@ib.de

Bei Rückfragen können Sie sich gerne wenden an:

- **bei allgemeinen Fragen zum FSJ:**
IB Mainz, Herr Heinze, 06131 / 62 78-316 oder freiwilligendienste-mainz@ib.de
- **bei Fragen zu den Einsatzstellen:**
Verbandsgemeindeverwaltung Langenlonsheim-Stromberg, Frau Külzer, 06704/929-32 oder m.kuelzer@vg-ls.de

LANDTAG
RHEINLAND-PFALZ



Der Bürgerbeauftragte
des Landes Rheinland-Pfalz und der
Beauftragte für die Landespolizei
Ombudsstelle für Kinder und Jugendliche

HERZLICHE EINLADUNG ZUM ONLINE-SPRECHTAG

Samstag, 25. Juli 2026

Nutzen Sie die Möglichkeit, Ihre Beschwerden und Probleme mit Behörden in Rheinland-Pfalz dem Bürgerbeauftragten Martin Haller in einem Online-Meeting vorzutragen!

Eine vorherige Anmeldung ist erforderlich.



Anmeldefrist
13. Juli 2026

Anmeldungen unter
poststelle@derbuergerbeauftragte.rlp.de
www.derbuergerbeauftragte.rlp.de
06131/28999-99

Verabschiedung von Frau Annemarie Haßlinger in den Ruhestand



Seit dem 05. Juli 1991 war Frau Haßlinger die „gute Seele“ der Kläranlage Guldenbachtal und sorgte zuverlässig für Ordnung und Sauberkeit in den Büros und Sanitärräumen. Nach fast 35 Jahren trat sie nun zum 30. Juni 2026 ihren wohlverdienten Ruhestand an. Verbandsvorsteher Bürgermeister Michael Cyfka und die Werkleiter Oliver Wagner und Adelheid Jost bedankten sich im Namen des Zweckverbandes Abwasserbeseitigung Guldenbachtal für ihre langjährige und überdurchschnittliche Arbeit und wünschten ihr für den nächsten Lebensabschnitt alles Gute. Den Wünschen schloss sich Betriebsleiter Trierweiler an. Er betonte die Dankbarkeit des Kläranlagenteams für die gute Zusammenarbeit und bedauerte, dass Frau Haßlinger sie „schon“ verlasse.

Für Menschen mit Zeit, Lebenserfahrung und Bereitschaft zum Engagement.



Sie wollen sich engagieren?

>> Wir begleiten Sie!

Sie suchen Mitstreiterinnen und Mitstreiter?

>> Wir bringen Interessenten zusammen!

Sie haben/suchen Ideen und Impulse?

>> Wir laden eine in eine Projektwerkstatt!

Moderationsteam: Hans Berthold Brill, Walburga Berlandy, Eduard Memmesheimer, Elke Stern

Bestehende Gruppen, denen Sie sich gerne anschließen können:

Reparaturtreff Kümmerin: Brigitte Antes 1. + 3. Montag / Monat 16 - 18 Uhr Telefon: 06724 - 1312	Reparatur von E-Geräten, Fahrrädern + Kleidung
Stromberger Tisch Kümmerer/in: Gerhard Lenhard Donnerstags 14 - 16 Uhr Telefon: 0177 - 2840140	Ausgabe gespendeter Lebensmittel an Bedürftige
Kinder- und Familienhilfe Kümmerer/in: Siegrid + Dietrich Unger Telefon: 06724 - 6165	Sie brauchen Betreuung für Ihr Kind? Wir helfen!
Café Miteinander Kümmerin: Sylvia Günter 2. + 4. Dienstag / Monat 14 -17 Uhr Gerbereiplatz (IBD-Treff), Telefon: 0152 09267273	Geselliges Beisammensein für alle Menschen.
Pinsel und Palette Kümmerin: Sylvia Günter 2. + 4. Montag / Monat 15 - 19 Uhr Paul-Schneider- Haus, Telefon: 0152 09267273	Für alle, die Spaß am Malen, Zeichnen und Gestalten haben.
Neue Medien für Ältere Kümmerer: Claus Antes Jeden 2. Mittwoch im Monat. Vorherige telefonische Anmeldung : 06724 - 1312	Fragen rund um den PC, Tablet, Smartphone.
Integrationshilfe für Flüchtlinge Kümmerin: Monika Nachtwey Jeden 2. Mittwoch im Monat 15.30 Uhr Telefon: 06724 - 1484 oder 0151 - 25 245 294 Service Point Christa Decker, Telefon: 0176 - 78 939 905 Donnerstags 14 - 16 Uhr Gerbereiplatz (IBD-Treff)	Formulare ausfüllen und verstehen. Für alle.
Handarbeitstreff KombiNationen Kümmerinnen: Hildegard Barthel u. Ulrike Schmitt 1.+ 3. Montag / Monat 15 - 18 Uhr Gerbereiplatz / IBD-Treff, Telefon: 06724 - 95136 oder 6657	Handarbeitstreff in Stromberg
Kulturinitiative Kümmerin: Roswitha Keßel www.kulturinitiative-stromberg.de	Organisation und Besuch von Film-Events, Theater- und Musik-aufführungen + Unterstützung des Heimatmuseum
Handarbeitscafé in Guldental Kümmerinnen: Angelika John u. Christel Conrad 2. + 4. Freitag/ Monat 15 - 17 Uhr Telefon: 06707 - 8407 oder 06707 - 8150 Gemeindesaal, Dammweg 11 in Guldental	Für Generationen 50+++ Stricken, Häkeln, Nähen, Plaudern bei Kaffee oder Tee.
Stromberger Schrank Bettina Augustin Telefon : 0151 - 68138984 1.+3. Donnerstag/Monat 14 - 17 Uhr Ausgabe Jeder 02. und 04. Donnerstag/Monat 14.00 bis 16.30 Uhr Annahme von Bekleidung, Bettwäsche, Haushaltstextilien und Haushaltsartikeln.	Annahme und Ausgabe von gespendeter Kleidung
Kinderbetreuung in Notsituationen Kümmerin: Regina Benneckenstein, Telefon: 06707 - 1561	Sie brauchen Betreuung für Ihr Kind? Wir helfen!
Natur erleben & schützen Kümmerer: Achim Kühn Telefon: 06724 - 3687	Natur & Umwelt

TSM-Urkundenüberreichung an den Zweckverband Wasserversorgung Trollmühle

Am 10. und 11. Dezember 2025 wurde die TSM-Prüfung im Hause Trollmühle seitens des DVGW durchgeführt und abschließend dem Verband die „Bestätigung zum geprüften Technischen Sicherheitsmanagement“ anerkannt. Schwerpunkte waren hierbei die Arbeitssicherheit und der Gesundheitsschutz, die Organisation bzw. Regelungen zum Betrieb und das Krisenmanagement.

Gestartet wurde bei der Trollmühle vor vielen Jahren mit der Erstellung eines Arbeitssicherheitshandbuchs durch den damaligen Werkleiter Holger Wagner einschl. der Erstellung von Gefährdungsbeurteilungen. Bei der Fertigstellung im vergangenen Jahr lagen die Schwerpunkte auf der Ausarbeitung des Betriebs-Organisationshandbuchs mit Ergänzungen von Betriebsanweisungen, Arbeits- und Verfahrensanweisungen und zusätzlich wurde das Krisenmanagement neu aufgerollt. Federführend wurde das Thema durch die Werkleitung Rika Glöde und Birgit Casper (Stellv.) sowie Herrn Reuter und Herrn Rott bearbeitet mit Unterstützung von Fr. Wortmann (aquabench). Das Zertifikat ist sechs Jahre gültig und bescheinigt, dass der Zweckverband die Anforderungen an die Qualifikation und die Organisation von Trinkwasserversorgern erfüllt.

Im Rahmen einer kleinen Feierstunde, am 22. Juni 2026 im Hauptverwaltungsgebäude des Zweckverbandes, wurden Verbandsvorsteher Bürgermeister Michael Cyfka und der Werkleiterin Rika Glöde die TSM-Urkunde durch den Geschäftsführer des DVGW, Herrn Dr. Walk, überreicht.

Foto: Selina Zerfaß



Bürger fahren für Bürger

Ein Service für die Bürgerinnen und Bürger unserer Verbandsgemeinde

Ob die Fahrt zum Einkauf führt, zum Arzt, zur Apotheke oder zur Bank, die Bürgerbusse ermöglichen und/oder erleichtern Ihnen solche alltäglichen Wege, denn sie ergänzen den normalen Linienverkehr. Die Fahrten sind kostenlos. Sie werden von Zuhause abgeholt, zum Fahrziel gefahren und später nach Absprache auch wieder abgeholt und nach Hause gebracht.

Bürgerbus
Verbandsgemeinde
Langenlonsheim-Stromberg



Bürgerbus Langenlonsheim

Fahrservice anfordern
nur montags und donnerstags von 14.30 Uhr bis 16.00 Uhr

Telefon: 0 67 04 / 9 29 - 39

Wir fahren an folgenden Tagen für Sie:
Dienstag, Mittwoch und Freitag

Folgende Gemeinden werden angefahren:

Bretzenheim, Dorsheim*, Guldental,
Langenlonsheim, Laubenheim,
Rümmelsheim*,
Waldlaubersheim*
und Windesheim



Bürgerbus Stromberg
„Der Stromer“

Fahrservice anfordern:
Montag u. Mittwoch von 13:30 Uhr bis 15:00 Uhr

Telefon: 0 67 24 / 93 33 - 51

Wir fahren für Sie:
Dienstag und Donnerstag 8.15 Uhr – 18.00 Uhr
Freitag 8.15 Uhr- 13.00 Uhr

Folgende Gemeinden werden angefahren:

Daxweiler, Dörrebach, Eckenroth, Roth,
Schöneberg, Schweppenhausen,
Seibersbach, Stromberg, Warmsroth



*Von Dorsheim, Rümmelsheim und Waldlaubersheim werden bei Bedarf zusätzliche Fahrten zu Ärzten nach Waldalgesheim und Münster-Sarmsheim angeboten.

Energietipp der Verbraucherzentrale Rheinland-Pfalz e. V.



Abschalten vor dem Abschalten: Die Energie-Checkliste für den Urlaub

Mit Beginn der Sommerferien in Rheinland-Pfalz startet auch die Urlaubssaison. Die Energieberatung der Verbraucherzentrale zeigt, wie man auch im Urlaub mit ein paar einfachen Handgriffen Energie und damit Kosten sparen kann.

Mithilfe unserer Energie-Checkliste wird das Zuhause in den Energiespar-Modus geschaltet – ganz ohne großen Aufwand. So gelingt ein entspannter und gleichzeitig energiesparender Start in die Ferien.

- **Standby-Verbrauch vermeiden:** Geräte wie Fernseher, Computer oder Router sollten nicht nur ausgeschaltet, sondern komplett vom Netz getrennt werden, um versteckten Stromverbrauch zu verhindern.
- **Kühl- und Gefriergeräte leeren und abschalten:** Bei längerer Abwesenheit empfiehlt es sich, Kühlschrank und Gefriertruhe auszuräumen, abzutauen und – wenn möglich – vollständig vom Strom zu trennen.
- **Heizung herunterregeln:** Eine abgesenkte Raumtemperatur oder der Urlaubsmodus der Heizung verhindert unnötigen Energieverbrauch während der Abwesenheit.
- **Warmwasserbereitung pausieren:** Boiler, Durchlauf-erhitzer oder Zirkulationspumpen können abgeschaltet werden, wenn kein Warmwasser benötigt wird.
- **Unnötige Geräte vom Netz trennen:** Das konsequente Ziehen von Steckern spart Strom und erhöht zusätzlich die Sicherheit im Haushalt.

Diese Energie-Checkliste hilft dabei, den Energieverbrauch während des Urlaubs deutlich zu reduzieren und Kosten zu sparen.

Zu allen Fragen des Energiesparens in Haus und Haushalt beraten die Energieberater:innen der Verbraucherzentrale nach Terminvereinbarung an über 70 Standorten in Rheinland-Pfalz unabhängig und kostenlos.

Für die **Verbandsgemeinde Langenlonsheim-Stromberg** finden die nächsten Beratungstermine **am Freitag, dem 3. Juli**, von 10 bis 13 Uhr **telefonisch** statt.

Die Beratung ist kostenfrei.

Anmeldung unter

Tel. 0800 6075 600 (kostenfrei).

Energietelefon der Verbraucherzentrale:

0800 / 60 75 600 (kostenfrei),

montags von 9 bis 13 und 14 bis 18 Uhr, dienstags und donnerstags von 10 bis 13 und 14 bis 17 Uhr.

VZ-RLP

Die Energieberatung der Verbraucherzentrale Rheinland-Pfalz wird gefördert vom Bundesministerium für Wirtschaft und Energie und vom rheinland-pfälzischen Ministerium für Klimaschutz, Umwelt, Energie und Mobilität.

Kommunen am Limit – Zeichen setzen!

Der Kreistag des Landkreises Bad Kreuznach beteiligte sich gemeinsam mit Landrätin Bettina Dickes und zahlreichen Bürgermeistern am bundesweiten Aktionstag „Kommunen am Limit“. Sie machen damit auf die zunehmend schwierige finanzielle Lage der Kreise, Städte und Verbands- und Ortsgemeinden aufmerksam.

Die Kommunen sind für vieles verantwortlich, was für die Bürgerinnen und Bürger vor Ort selbstverständlich erscheint: Kindertagesstätten, Feuerwehren, Straßen, Spielplätze, Dorfgemeinschaftshäuser, Sportanlagen und vieles mehr. Gleichzeitig werden den Verantwortlichen vor Ort immer neue Aufgaben übertragen, ohne dass die notwendigen finanziellen Mittel in gleichem Maße bereitgestellt werden.

Was sind die Folgen? Investitionen müssen verschoben, Projekte gestreckt und notwendige Maßnahmen immer häufiger auf ihre Finanzierbarkeit geprüft werden.

Deshalb richten sie einen gemeinsamen Appell an die Bundes- und Landesregierung: Kommunen müssen finanziell wieder handlungsfähig werden.

Wer Aufgaben überträgt, muss auch für deren Finanzierung sorgen. Das Prinzip „Wer bestellt, bezahlt“ muss endlich konsequent umgesetzt werden.

Starke Kommunen brauchen eine starke finanzielle Grundlage. Für starke Kommunen und für eine bessere Zukunft vor Ort!



Öffentliche Bekanntmachungen und amtliche Mitteilungen



LANGENLONSHEIM-STROMBERG

VG

Sprechstunden des Bürgermeisters

Bürgermeister Michael Cyfka ist nach vorheriger Terminabsprache gerne für die Bürgerinnen und Bürger der Verbandsgemeinde zu sprechen.

Bitte vereinbaren Sie einen Termin unter 06704/929-40 oder m.cyfka@vg-ls.de

Hilfreich wäre auch, wenn Sie Ihr Anliegen kurz schildern könnten.

WhatsApp-Kanal der Verbandsgemeinde Langenlonsheim-Stromberg



<https://whatsapp.com/channel/0029VaECa1HCHDyuFARtpYOb>

Öffentliche Bekanntmachungen

■ Zweckverband Wasserversorgung Trollmühle

Das Rechnungs- und Gemeindeprüfungsamt der Kreisverwaltung Bad Kreuznach hat am 25./26.11.2025 beim Zweckverband Wasserversorgung Trollmühle in Windesheim eine unvermutete überörtliche Kassenprüfung durchgeführt. Die zuständigen Gremien wurden gemäß § 33 der Gemeindeordnung über das Ergebnis der Prüfung unterrichtet.

Gemäß § 110 Abs. 6 der Gemeindeordnung liegen die Prüfungsmittelungen hierzu in der Zeit vom 29.06.2026 bis 10.07.2026 von montags bis donnerstags von 8:00 bis 12:00 Uhr und von 13:00 bis 16:00 Uhr sowie freitags von 8:00 bis 12:00 Uhr, in unserem Verwaltungsgebäude in Windesheim, Hauptstraße 46, zur Einsichtnahme aus.

*Ihr Zweckverband Wasserversorgung Trollmühle
gez. Rika Glöde, Werkleitung
Windesheim, 16.06.2026*

■ Aus der Sitzung des Werkausschusses der Verbandsgemeinde Langenlonsheim- Stromberg vom 27.05.2026

1. Ermächtigung zur Auftragsvergabe; Kanalinnensanierung WSZ Guldental

Einstimmig lt. Beschluss.

2. Ermächtigung zur Auftragsvergabe, Straßenausbau „Löhrstraße“ OG Langenlonsheim

Einstimmig lt. Beschluss.

3. Mitteilungen

Herr Wagner hat die Sachstände zu verschiedenen Maßnahmen bekannt gegeben, hierzu gab es keine weiteren Fragen.

Weitere Informationen zu den örtlichen Gremien sowie die Beratungen und Entscheidungen erhalten Sie im **Rats- und Bürgerinformationssystem** unter www.langenlonsheim-stromberg.de

Bauleitplanung:

■ Änderung des Flächennutzungsplanes der Verbandsgemeinde Langenlonsheim- Stromberg, Teilbereich der ehemaligen Verbandsgemeinde Stromberg zur Darstellung einer Sonderbaufläche mit der Zweckbestimmung „Photovoltaik“, Gemarkung Waldlaubersheim

In seiner Sitzung am 27. Oktober 2025 hat der Ortsgemeinderat von Waldlaubersheim den Beschluss zur Aufstellung eines Bebauungsplanes im Sinne des § 30 BauGB, zur Ausweisung eines Sondergebietes mit der Zweckbestimmung „Freiflächen-Photovoltaikanlage“ für das Teilgebiet „Obere Kreuzgewann, Auf dem Hübel“ beschlossen.

Die öffentliche Bekanntmachung über den Aufstellungsbeschluss erfolgte im Mitteilungsblatt der Verbandsgemeinde Langenlonsheim-Stromberg, Ausgabe 22, am 29.05.2026. Mit der Aufstellung des Bebauungsplanes wird das Ziel verfolgt, die bauplanungs- und bauordnungserchtlichen Grundlagen, zur Ausweisung eines Sondergebietes mit der Zweckbestimmung „Freiflächenphotovoltaik“, zu schaffen.

Da die beabsichtigte Nutzung nicht aus dem wirksamen Flächennutzungsplan entwickelt werden kann, wird dieser im Parallelverfahren gemäß § 8 Abs. 3 BauGB geändert. Damit leistet die Verbandsgemeinde Langenlonsheim-Stromberg einen wichtigen Beitrag zum Ausbau der erneuerbaren Energien im Sinne der Energiewende und der Ausbauziele des Erneuerbare-Energien-Gesetzes.

Die Vorentwürfe der Flächennutzungsplanänderung können in der Zeit vom

29. Juni 2026 bis einschließlich 28. Juli 2026

auf der Homepage der Verbandsgemeinde Langenlonsheim-Stromberg unter

<https://www.langenlonsheim-stromberg.de/verbandsgemeinde/verwaltung-politik/bauleitplanung/> eingesehen werden.

Darüber hinaus liegen die Unterlagen während der Büroöffnungszeiten von montags bis freitags von 08:00 Uhr bis 12:00 Uhr und zusätzlich donnerstags von 14:00 Uhr bis 18:00 Uhr, ansonsten nach telefonischer oder schriftlicher Terminvereinbarung, bei der Verbandsgemeinde Langenlonsheim-Stromberg, Verwaltungsstelle Stromberg, Warmsrother Grund 2, 55442 Stromberg (Ansprechpartner: Herr Hilkert, Zimmer 24, Telefon: 06724 9333 55, E-Mail: m.hilkert@vg-ls.de), zu jedermanns Einsichtnahme öffentlich aus.

Während der genannten Auslegungsfrist wird der Öffentlichkeit Gelegenheit gegeben, sich zur beabsichtigten Planung der Verbandsgemeinde Langenlonsheim-Stromberg zu äußern. Stellungnahmen sind schriftlich einzureichen.

Wir bitten hierbei um bevorzugte Einreichung auf elektronischem Weg an: m.hilkert@vg-ls.de oder rathaus@vg-ls.de.

Lageplan:



Hinweis:

Der förmliche Aufstellungsbeschluss der Flächennutzungsplanänderung erfolgt zusammen mit der Würdigung der eingegangenen Stellungnahmen aus §§ 3 Abs. 1 und 4 Abs. 1 BauGB.

*Langenlonsheim, 17.06.2026
Michael Cyfka,
Bürgermeister*

NACHRUF

Unser ehemaliger Mitarbeiter

Herr Wolfgang Wagner aus Schöneberg

ist am 19.06.2026 im Alter von 74 Jahren verstorben. Der Verstorbene war von 1972 bis zu seinem Ruhestand im Jahr 2015 bei der Verbandsgemeinde Stromberg beschäftigt.

Herr Wagner wurde zu Beginn bei der Finanzabteilung bzw. der Kanzlei eingesetzt. Danach wechselte er jeweils für viele Jahre zur Verbandsgemeindekasse, zurück zur Finanzabteilung, dann zu den Verbandsgemeindewerken, in die IT Administration und abschließend nochmals zur Finanzabteilung.

Während seiner Tätigkeit bei der Verbandsgemeindekasse wurde er zum Stellvertreter des Kassenleiters und in der Zeit bei der Finanzabteilung zum stellvertretenden Abteilungsleiter ernannt.

Über ein Jahrzehnt war Herr Wagner neben seiner Hauptbeschäftigung Datenschutzbeauftragter der Verwaltung. Außerdem wurde er als Schriftführer bei den Sitzungen des Ortsgemeinderates Schöneberg eingesetzt. Anbetracht seines großen Interesses für den Fußball war er ferner der langjährige Organisator des Verbandsgemeinde-Fußball-Pokalturniers.

Herr Wagner engagierte sich jahrelang im Personalrat und bekleidete über einen langen Zeitraum das Amt des Vorsitzenden.

Wir verlieren mit ihm einen sehr geschätzten Kollegen.

Herr Wagner erfüllte seine Aufgaben stets mit hohem Pflichtbewusstsein und Sachverstand.

Gefühle des Dankes und der Wertschätzung verbinden uns mit dem Verstorbenen.

Wir werden ihn sehr vermissen.

Unser tiefes Mitgefühl gilt allen Angehörigen.

Verbandsgemeinde Langenlonsheim-Stromberg

*Michael Cyfka, Bürgermeister
Andrea Opp, Personalratsvorsitzende*

NACHRUF

Wir sind tief betroffen vom plötzlichen und unerwarteten Tod des ehemaligen Bürgermeisters der Verbandsgemeinde Rhein-Nahe

Karl Thorn Münster-Sarmsheim

Er war vom 22.06.2015 bis 31.05.2023 stellvertretender Vorstandsvorsteher des Zweckverbandes Abwasserbeseitigung Guldenbachtal.

Dabei hat er sich mit großem Sachverstand stets zum Wohle der Bürgerinnen und Bürger engagiert.

Gefühle des Dankes und der Wertschätzung verbinden uns mit dem Verstorbenen.

Wir trauern um einen verdienten Menschen und werden ihn sehr vermissen.

Unser Mitgefühl gilt seiner Familie und allen Angehörigen.

*Zweckverband
Abwasserbeseitigung Guldenbachtal*

*Für die Versammlung,
den Werkausschuss und alle Beschäftigten*

*Michael Cyfka
Verbandsvorsteher*

Ortsgemeinden



BRETZENHEIM

Sprechstunden des Ortsbürgermeisters

■ Ortsbürgermeister Olaf Budde

montags von 17.30 Uhr - 19.00 Uhr
im „Alten Amtshaus“,

Große Straße 12

Telefon: 0175/5947648 (Handy)

Fax: 03212/4435200

E-Mail: info@bretzenheim.de

Internet: www.bretzenheim.de



Bretzenheim informiert:

Scannen Sie die QR-Codes unten, um direkten Zugang zu aktuellen Informationen der Gemeindeverwaltung, dem Veranstaltungskalender der Vereine und weiteren Neuigkeiten zu erhalten.

Bretzenheim-WhatsApp-Kanal
Folgen Sie uns auf unserem
WhatsApp-Kanal, um keine
Neuigkeiten mehr zu verpassen.



Besuchen Sie unsere Website,
entdecken Sie Bretzenheim und
seine weitreichende Geschichte.

Sie wollen keine Veranstaltungen
mehr verpassen?
Dann werfen Sie einen Blick in den
Veranstaltungskalender.



Aus der Ortsgemeinde

■ Gehspräch Bretzenheim



Die Fachkraft im Landesprogramm Gemeindegewandlung ^{plus}

...lädt ein zum „Geh“Spräch

An jedem 4. Dienstag im Monat um 10:00 Uhr wir treffen uns am 30. Juni am Plagge in Bretzenheim.

Und gehen gemeinsam ein Stück. Gerne auch mit Stock oder Rollator

Herzliche Einladung an Seniorinnen und Senioren aus Bretzenheim und aus allen Nachbargemeinden, die Lust auf Bewegung im Freien haben, um so.....

- einen Anlass haben aus dem Haus und an die Luft zu gehen.
- in Bewegung zu kommen zur Erhaltung ihrer Mobilität.
- kleine Bewegungsimpulse zu bekommen um langfristig Stürzen vorzubeugen.
- Gleichgesinnte zu treffen und sich mal wieder auszutauschen.
- einfach „Gemeinsam-Zeit“ zu verbringen!
- natürlich auch eine Möglichkeit zu haben die Gemeindegewandlung ^{plus} zu sprechen

Gegen 11:00 Uhr endet unser gemeinsames Treffen dann wieder am Plagge. Wer möchte kann dann noch gemeinsam zu Mittag essen gehen.

**Informationen gerne unter 0175/1925152
Antoinette Ender**

**Anmeldung ist nicht erforderlich,
das Angebot ist kostenfrei**

**Weitere Termine sind: 28. Juli, 25. August,
22. September, 27. Oktober, 24. November 2026**

NACHRUF

Die Gemeinde Bretzenheim trauert um

Herrn Edmund Gerber

der am 25.05.2026 im Alter von 87 Jahren verstorben ist. Edmund Gerber hat sich über viele Jahre für unsere Gemeinde engagiert.

Mit Edmund Gerber verliert unsere Gemeinde einen Mitbürger, der sich über viele Jahre hinweg mit großem Verantwortungsbewusstsein für das Gemeinwohl eingesetzt hat. Von 1999 bis 2004 gehörte er dem Ortsgemeinderat Bretzenheim an.

Darüber hinaus engagierte er sich sowohl in Ausschüssen der Ortsgemeinde als auch der Verbandsgemeinde Langenlonsheim. Unter anderem war er Mitglied des Bauausschusses der Ortsgemeinde Bretzenheim sowie des Verbandsgemeinderates Langenlonsheim.

Besondere Verdienste erwarb sich Edmund Gerber als Schiedsmann.

Von November 1998 bis Oktober 2009 war er für den Schiedsbezirk I mit den Gemeinden Bretzenheim, Guldental, Langenlonsheim, Laubenheim und Windesheim tätig. Für seinen Einsatz zum Wohle der Allgemeinheit gebührt ihm unser Dank und unsere Anerkennung.

Die Gemeinde Bretzenheim wird Edmund Gerber ein ehrendes Andenken bewahren. Unser Mitgefühl gilt seiner Familie und allen Angehörigen.

Olaf Budde,
Ortsbürgermeister
Gemeinde
Bretzenheim

Michael Cyfka,
Bürgermeister
Verbandsgemeinde
Langenlonsheim-Stromberg

Bretzenheim, im Juni 2026



DAXWEILER

Sprechstunden des Ortsbürgermeisters

■ Ortsbürgermeister Claas Osterloh Vetter

Sprechstunden nach vorheriger tel. Vereinbarung
Büro im Haus der Gemeinde (Sitzungszimmer), Drillespfad 2
Telefon: 01 70 / 4 78 04 34
E-Mail: Buergermeister@Gemeinde-Daxweiler.de
Internet: www.gemeinde-daxweiler.de



DÖRREBACH

Sprechstunden des Ortsbürgermeisters

■ Ortsbürgermeister Harald Scholl

Sprechstunden nach vorheriger tel. Vereinbarung
Schulstraße 20, Telefon: 0 67 24 / 94 13 25
oder 0 67 24 / 6 03 70 82
E-Mail: ortsbuergermeister.doerrebach@t-online.de



DORSHEIM

Sprechstunden der Ortsbürgermeisterin

■ Ortsbürgermeisterin Marlene Hölz

dienstags von 18.00 bis 19.00 Uhr
im Gemeindebüro,
Bürgerhaus „An den Linden“,
Weinbergstr. 21
Telefon: 06721/994677 (Bürgerhaus)
..... 06721/994678
(dienstlich auch außerhalb der Sprechstunden)
E-Mail: gemeindedorsheim@web.de
Internet: www.dorsheim.de



IMPRESSUM

Die Heimat- und Bürgerzeitung mit den öffentlichen Bekanntmachungen sowie der Zweckverbände nach § 27 der Gemeindeordnung für Rhld.-Pfalz (GemO) vom 31. Jan. 1994 -GVBl. S. 153 ff.- und den Bestimmungen der Hauptsatzungen in den jeweils geltenden Fassungen, erscheint wöchentlich.

Herausgeber, Druck und Verlag: **LINUS WITTICH Medien KG**
56195 Höhr-Grenzhausen, Postfach 1451 (PLZ 56203 Rheinstraße 41)
Telefon: 0 26 24 / 911-0, Fax: 0 26 24 / 911-195, www.wittich.de

Anzeigen: anzeigen@wittich-hoehre.de
Redaktion: mitteilungsblatt@vg-ls.de

Verantwortlich für den amtlichen Teil:
Verbandsgemeindeverwaltung, der Bürgermeister
Fotos Titelseite: Oliver Harborth (Mitte und rechts), Touristinfo VG (links)

Verantwortlich für den nichtamtlichen Teil:
Jens Hofenbitzer, unter Anschrift des Verlages

Verantwortlich für den Anzeigentel:
Ralf Wirz, unter Anschrift des Verlages.

Innerhalb der Verbandsgemeinde wird die Heimat- und Bürgerzeitung kostenlos zugestellt; im Einzelversand durch den Verlag 0,70 Euro zzgl. Versandkosten. Für unverlangt eingesandte Manuskripte, Fotos und Zeichnungen übernimmt der Verlag keine Haftung. Artikel müssen mit Namen und Anschrift des Verfassers gekennzeichnet sein und sollten grundsätzlich über die Verbandsgemeinde eingereicht werden. Gezeichnete Artikel geben die Meinung des Verfassers wieder, der auch verantwortlich ist. Schadensersatzansprüche sind ausgeschlossen. Für Textveröffentlichungen gelten unsere Allgemeinen Geschäftsbedingungen. Für die Richtigkeit der Anzeigen übernimmt der Verlag keine Gewähr. Vom Verlag erstellte Anzeigenmotive dürfen nicht anderweitig verwendet werden. Für Anzeigenveröffentlichungen und Fremdbeilagen gelten unsere allgemeinen Geschäftsbedingungen und die z. Zt. gültigen Anzeigenpreislisten. Bei Nichtbelieferung ohne Verschulden des Verlages oder infolge höherer Gewalt, Unruhen, Störung des Arbeitsfriedens, bestehen keine Ansprüche gegen den Verlag. Gemäß § 9 Abs. 4 des Landesmediengesetzes für Rheinland-Pfalz vom 4.2.2005 wird darauf hingewiesen, dass Gesellschafter des Verlages und der Druckerei letztlich sind: Katharina Wittich, Georgia Wittich-Menne und Andrea Wittich-Bonk.



Aus der Ortsgemeinde

3. Dorsheimer Weinrunde
Samstag 11. Juli

**Einstieg Weinrunde
Ab 16.00 Uhr**

- Begrüßung am Bürgerhaus "An den Linden", Weinbergstr. 21
- Ausgabe Weinprobierglas (3€ Pfand)
- Begrüßungssekt (Sektellerei Sieben)

**Weinrunde in den Höfen
Von 16.00 - 20.00 Uhr**

- Weingut Daum, Bergstr. 1
- Weingut Decker, Trollbergstr. 24
- Weingut Enk, Weinbergstr. 13
- Weingut Schömehl, Binger Str. 2

**Aftershowparty
& gemütlicher
Ausklang im
Bürgerhaus**



Neu!

**Bratwurststand am Dorfplatz &
Flammkuchen und mehr am Bürgerhaus!**

Im Ticketpreis enthalten:



**4 Weine Je 0.1l
1 Sekt 0.1l**

15€



↑
Tickets über den QR-CODE
und bei allen Weingütern
erhältlich.

Wir freuen uns auf Euch!









Aus der Ortsgemeinde

Einladung

zu Kaffee und Kuchen
01. July 2026 um 15 Uhr
in die Linde



Sprechstunden des Ortsbürgermeisters

■ Ortsbürgermeister Tim Sieper

Hauptstraße 10, 55444 Eckenroth

Telefon: 06724 8660

Mobil: 0176 31255303

E-Mail: buergermeister@eckenroth.eu

Internet: www.eckenroth.eu

Sprechstunde nach Vereinbarung



GULDENTAL

Sprechstunden des Ortsbürgermeisters

■ Ortsbürgermeister Peter Schermuly

dienstags von 17.30 Uhr bis 19.00 Uhr
sowie nach Bedarf nach telefonischer Absprache
im Gemeindebüro, Dammweg 11.

Tel.: 06707/1014 (dienstlich, während der Sprechstunde)

..... 0151-20172797 (dienstlich, außerhalb der Sprechstunde)

Schreiben an die

Gemeindeverwaltung (E-Mail) verwaltung@guldental.de

Persönliche Schreiben an den

Ortsbürgermeister (E-Mail) buergermeister@guldental.de

Internet: www.guldental.de

Das Gemeindebüro ist zusätzlich Montag, Mittwoch und Freitag
von 10.00 - 11.00 Uhr mit einer Bürokräft besetzt.

■ **Das Gemeindebüro ist in der Zeit
vom 26.06.2026 bis einschließlich
17.07.2026 morgens geschlossen.**

Die Sprechstunden des Ortsbürgermeisters finden wie gewohnt statt.
Dienstags von 17.30 - 19.00 Uhr

In dringenden Fällen ist Herr Schermuly unter 0151-20172797
erreichbar.



Sprechstunden des Ortsbürgermeisters

Ortsbürgermeister Bernhard Wolf

donnerstags von 17:30 Uhr bis 19:00 Uhr
Im Gemeindebüro Naheweinstraße 79

Telefon: 06704-209007

Telefax: 06704/501

E-Mail: gemeindevverwaltung@langenlonsheim.de

Pers. E-Mail: bernhard.wolf@langenlonsheim.de

Internet: www.langenlonsheim.net

Gemeindebüro und Verwaltung

Öffnungszeiten

Dienstag, Mittwoch und Donnerstag 9.30 Uhr - 13.00 Uhr

Telefon: 06704/567

Telefax: 06704/501

E-Mail: gemeindevverwaltung@langenlonsheim.de

Pers. E-Mail: bernhard.wolf@langenlonsheim.de

Internet: www.langenlonsheim.net

Friedhof

In Fragen der Friedhofsverwaltung und gemeindeeigenen Gebäuden wenden Sie sich bitte direkt an Herrn Frank Brendel unter 0177 / 79 44 880 oder frank.brendel@langenlonsheim.de

Bauhof

Bei Fragen zu Bauhofangelegenheiten (z.B. Straßenschäden, Ausfall der Straßenbeleuchtung, Grünanlagen usw.) wenden Sie sich bitte direkt an Herrn Michael Geyer unter 0177 / 79 44 881 oder bauhof@langenlonsheim.de

Gemeindehalle

Bezüglich Vermietungen der Gemeindehalle setzen Sie sich bitte mit der Gemeindeverwaltung unter 06704-567 in Verbindung (von Montag bis Donnerstag von 9:30 Uhr bis 12.30 Uhr) oder per E-Mail an gemeindevverwaltung@langenlonsheim.de. Zwecks Hallenbesichtigung oder sonstigen Fragen bezüglich dem Inventar steht Ihnen gerne Herr Frank Brendel unter 0177 / 79 44 880 zur Verfügung.

Mariannenhütte im Langenlonsheimer Wald

Wenn Sie die Mariannenhütte im Langenlonsheimer Wald (beim Forsthaus/Trimm-Dich-Pfad) nutzen möchten, wenden Sie sich bitte an Herrn Werner Proske, Tel.: 0175 / 28 50 129.

Vermietung Kelterplatz Langenlonsheim

Der Kelterplatz an der Waldstraße wird durch die Ortsgemeinde Langenlonsheim vermietet. Zwecks Terminabsprache wenden Sie sich bitte an das Gemeindebüro Langenlonsheim.

Öffnungszeiten des Gemeindearchivs

Das Gemeindearchiv hat immer dienstags in der Zeit von 10:00 Uhr bis 12:00 Uhr geöffnet. Erreichbar unter der Telefonnummer

Archiv: 06704-209043

Grünschnittsammelplatz

Öffnungszeiten: Jeden 1. und 3. Samstag im Monat jeweils zwischen 10:00 und 12:00 Uhr.

Dieses Angebot der kostenlosen Grünschnittannahme kann nur für Langenlonsheimer Einwohner gewährt werden kann. Bitte beachten Sie, dass wir nur Grünschnitt annehmen können, keine Kant-hölzer, Balken oder sonstige Holzabfälle. Ausnahmen zur Annahme können keine gemacht werden.

Ansonsten besteht die Möglichkeit Grünabfälle auf den Wertstoffhöfen des Landkreises in Bad Kreuznach und Waldlaubersheim abzugeben.

Öffentliche Bekanntmachungen

Aus der Sitzung des Ortsgemeinderates Langenlonsheim vom 21.05.2026

Vor Eintritt in die Tagesordnung: Die vorgelegte Tagesordnung wird um TOP 9 Neu - Sanierung Schatzkiste I/II - erweitert und einstimmig genehmigt.

1: Beantwortung der fristgemäß eingereichten schriftlichen Fragen der Einwohner gemäß § 21 der Geschäftsordnung (Einwohnerfragestunde)

Hier lag nichts vor.

2: Aufstellung eines Bebauungsplanes für das Teilgebiet „Böhler Weg“ in der Gemarkung Langenlonsheim

A) Beratung und Beschlussfassung über die während der frühzeitigen Behörden- und Öffentlichkeitsbeteiligung sowie Anhörung der Nachbargemeinden gem. §§ 4 Abs. 1, 3 Abs. 1 und 2 Abs. 2 Baugesetzbuch (BauGB) eingegangenen Stellungnahmen

B) Billigung der Entwurfsunterlagen

Beschlussfassung: Die Stichstraße wird ohne Wendehammer gebaut und bis zu dem Wirtschaftsweg oberhalb der Poststraße durchgezogen. Abstimmungsergebnis: 6 Ja-Stimmen, 6 Nein-Stimmen, 6 Enthaltungen. Der Antrag von Herrn Lersch ist damit abgelehnt.

Beschlussfassung: BBP soll einen alternativen Wendehammer mit Ausrichtung zu beiden Seiten planen. Abstimmungsergebnis: 11 Ja-Stimmen, 3 Nein-Stimmen, 4 Enthaltungen.

Beschlussfassung: Das Katasterflurstück „Böhler Weg“ soll so erweitert werden, dass eine gleichbleibende Breite von 6,50 m erreicht wird. Abstimmungsergebnis: 14 Ja-Stimmen, 4 Enthaltungen.

Beschlussfassung zu Stellungnahme 1 - Seite 4: Die Stellungnahme wird zur Kenntnis genommen. Die vorgebrachten Bedenken werden vor dem Hintergrund der obigen Kommentierung nicht geteilt. Sonstige Änderungen oder Ergänzungen der Planung aufgrund der Stellungnahme sind nicht erforderlich. Abstimmungsergebnis: 14 Ja-Stimmen, 2 Nein-Stimmen, 2 Enthaltungen.

Beschlussfassung zu Stellungnahme 2 - Seite 8: Die Stellungnahme wird zur Kenntnis genommen. Die vorgebrachten Bedenken werden vor dem Hintergrund der obigen Kommentierung nicht geteilt. Sonstige Änderungen oder Ergänzungen der Planung aufgrund der Stellungnahme sind nicht erforderlich. Abstimmungsergebnis: 16 Ja-Stimmen, 2 Enthaltungen.

Beschlussfassung zu Stellungnahme 3 - Seite 11: Die Stellungnahme wird zur Kenntnis genommen. Die vorgebrachten Bedenken werden vor dem Hintergrund der obigen Kommentierung nicht geteilt. Sonstige Änderungen oder Ergänzungen der Planung aufgrund der Stellungnahme sind nicht erforderlich. Abstimmungsergebnis: 16 Ja-Stimmen, 2 Enthaltungen.

Beschlussfassung zu Stellungnahme 4 - Seite 12: Die Stellungnahme wird zur Kenntnis genommen. Die vorgebrachten Bedenken werden vor dem Hintergrund der obigen Kommentierung nicht geteilt. Sonstige Änderungen oder Ergänzungen der Planung aufgrund der Stellungnahme sind nicht erforderlich. Abstimmungsergebnis: Einstimmig.

Beschlussfassung zur Stellungnahme der Behörden usw. - Seite 14: Die Stellungnahme wird zur Kenntnis genommen. Änderungen oder Ergänzungen sind jedoch nicht erforderlich. Abstimmungsergebnis: Einstimmig.

Beschlussfassung zur Stellungnahme der Telekom - Seite 15: Die Stellungnahme wird zur Kenntnis genommen und dem Erschließungsplaner zur Kenntnis gegeben. Änderungen oder Ergänzungen der Planung sind nicht erforderlich. Abstimmungsergebnis: Einstimmig.

Beschlussfassung zur Stellungnahme der Landesarchäologie - Seite 17: Die Stellungnahme wird zur Kenntnis genommen. Eine geomagnetische Voruntersuchung wird beauftragt und nach der Baufeldräumung durchgeführt werden. Dieser Sachverhalt sowie die mitgeteilten Hinweise werden in die Bebauungsplanunterlagen aufgenommen. Abstimmungsergebnis: Einstimmig.

Beschlussfassung zur Stellungnahme der Kreisverwaltung - Seite 25: Die Stellungnahme wird zur Kenntnis genommen. Die Bebauungsplanunterlagen werden um die Hinweise und Darstellungen - wie in der obigen Kommentierung dargestellt - ergänzt. Abstimmungsergebnis: 15 Ja-Stimmen, 2 Nein-Stimmen, 1 Enthaltung.

Beschlussfassung zur Stellungnahme der RMR - Seite 26: Die Stellungnahme wird zur Kenntnis genommen. Änderungen und Ergänzungen der Planung sind nicht erforderlich. Abstimmungsergebnis: Einstimmig.

Beschlussfassung zur Stellungnahme der SGD Nord - Seite 30: Die Stellungnahme wird zur Kenntnis genommen und die Planunterlagen werden - wie in der obigen Kommentierung dargestellt - geändert und ergänzt. Abstimmungsergebnis: Einstimmig.

Beschlussfassung zur Stellungnahme der VG Langenlonsheim-Stromberg, Bürgerdienste - Seite 31: Die Stellungnahme wird zur Kenntnis genommen. Die vorgebrachten Bedenken werden vor dem Hintergrund der obigen Kommentierung nicht geteilt. Sonstige Änderungen oder Ergänzungen der Planung aufgrund

der Stellungnahme sind nicht erforderlich. Abstimmungsergebnis: Einstimmig.

Beschlussfassung zur Stellungnahme der VG Langenlonsheim-Stromberg, Werke, - Seite 32: Die Stellungnahme wird zur Kenntnis genommen. Vor dem Hintergrund der obigen Kommentierung sind keine weiteren Änderungen oder Ergänzungen der Planung erforderlich. Abstimmungsergebnis: 16 Ja-Stimmen, 2 Enthaltungen.

Beschlussfassung zur Stellungnahme von Vodafone GmbH - Seite 33: Die Stellungnahme wird zur Kenntnis genommen. Änderungen oder Ergänzungen der Planung sind jedoch nicht erforderlich. Abstimmungsergebnis: Einstimmig.

Beschlussfassung zur Stellungnahme der Westnetz GmbH - Seite 34: Die Stellungnahme wird zur Kenntnis genommen. Der Kabelführungsmast, die Freileitung sowie die erforderlichen Schutzstreifen werden in der Planzeichnung nachrichtlich dargestellt. Die mitgeteilten Hinweise werden in die Textfestsetzungen aufgenommen und an den Erschließungsplaner weitergeleitet. Im Bereich des Maststandortes wird eine Versorgungsfläche „Elektrizität“ festgesetzt. Abstimmungsergebnis: Einstimmig.

Beschlussfassung zur Stellungnahme des Hunsrückvereins e.V. - Seite 39: Die Stellungnahme wird zur Kenntnis genommen und bei Erstellung der Offenlagefassung berücksichtigt. Abstimmungsergebnis: Einstimmig.

Beschlussfassung zu A): Die eingegangenen Stellungnahmen laut Anlage 1 wurden im Ortsgemeinderat behandelt. Das Ergebnis der erforderlichen Abstimmungen wird in der Anlage 1 handschriftlich eingetragen und in der Niederschrift festgehalten. Abstimmungsergebnis: 16 Ja-Stimmen, 2 Enthaltungen.

B) Billigung der Entwurfsunterlagen

Beschlussfassung 1: Der Entwurf der Planzeichnung wird, unter Berücksichtigung der heutigen Beratung und Beschlussfassung, gebilligt. Abstimmungsergebnis: 16 Ja-Stimmen, 3 Nein-Stimmen.

Beschlussfassung 2: Der Entwurf der textlichen Festsetzungen wird, unter Berücksichtigung der heutigen Beratung und Beschlussfassung, gebilligt. Abstimmungsergebnis: 15 Ja-Stimmen, 3 Nein-Stimmen.

Beschlussfassung 3: Der Entwurf der Begründung sowie der Entwurf des Umweltberichts werden unter Berücksichtigung der heutigen Beratung und Beschlussfassung gebilligt. Abstimmungsergebnis: 15 Ja-Stimmen, 3 Nein-Stimmen.

3: Entwässerung Baugebiet „Böhler Weg“ und Schutz vor Starkregenereignissen im Bereich „Böhler Weg“

Die Mitarbeitenden des Büros Barth aus Wallhausen erläutern das Entwässerungskonzept für das Baugebiet „Böhler Weg“, das durch die Zusammenarbeit mit BBP bereits in den Planungsunterlagen berücksichtigt wird. Für dieses kleine Baugebiet wurde ein gutes Konzept entwickelt. Mehr war nicht möglich. In dem geplanten Straßenbereich wird ein Rückhaltebecken angelegt. Kosten für die Entwässerung: ca. 250.000 €, Kosten für den Straßenbau ca. 300.000 €, Mehrkosten für die Bauherrn: ca. 7.500 € pro Grundstück, ca. 10 €/qm. Es gibt Möglichkeiten für die Dachbegrünung trotz der gleichzeitigen Installation von Solaranlagen. Maßnahme zum Schutz des Wasserhaushalts (ohne Planeintrag): Anfallendes Niederschlagswasser von privaten befestigten Flächen im Plangebiet ist auf den Grundstücken z.B. mittels Retentionszisternen zu sammeln und einer Wiederverwendung auf dem Grundstück insbesondere zur Grün- bzw. Freiflächenbewässerung zuzuführen. Das Mindestrückhaltevolumen beträgt 3 m³ pro Grundstück. Ein Notüberlauf der Rückhaltung an den Regenwasserkanal ist zulässig. Hinweis: Gemäß Entwässerungssatzung der Verbandsgemeinde ist weiterhin anfallendes Niederschlagswasser von privaten befestigten Flächen im Plangebiet auf den Grundstücken mittels Retentionszisternen zu sammeln und gedrosselt abzuleiten. Die Mindestgröße der Zisterne beträgt 3 m³ pro Grundstück. In diesem Zusammenhang wird der Einbau von Kombinationsspeichern empfohlen. Das erforderliche Rückhaltevolumen beträgt 6 m³, wobei dauerhaft 3 m³ als Retentionsvolumen für Niederschlagswasser reserviert sind und 3 m³ als Nutzungsvolumen zur Verfügung stehen. Die nicht überbauten Grundstücksflächen der bebauten Grundstücke sind, soweit sie nicht als Grundstückszufahrt, Stellplatz oder für sonstige zulässige Nutzungen benötigt werden, unversiegelt zu lassen und landschaftsgärtnerisch bzw. gärtnerisch anzulegen und zu unterhalten. In der Starkregengefahrenkarte des Landesamts für Umwelt Rheinland-Pfalz werden für den östlich mit eingeschlossenen sowie den südlich verlaufenden Wirtschaftsweg / Graben hohe Abflusskonzentrationen bei Starkregenereignissen ausgewiesen. Auch für den nördlichen Teil des Geltungsbereiches sind Abflussrinnen dargestellt. Es ist grundsätzlich jedoch nie auszuschließen, dass es zu einer Überlastung des Regenwasserbewirtschaftungssystem aufgrund von Regenereignissen größerer Intensität oder Dauer, bei Regen auf gefrorenem Untergrund oder

bei Schneeschmelze kommen kann. Bei extremen Wetterereignissen besteht zudem aufgrund der topografischen Lage grundsätzlich eine Gefährdung, dass es zu wild abfließenden Oberflächenabflüssen kommen kann. Vorsorglich wird daher hier - auch unter Verweis auf § 5 Abs. 2 WHG - auf diesen Sachverhalt hingewiesen. Um in solchen Fällen Überflutungen von Gebäuden zu vermeiden, sollten entsprechende Schutzvorkehrungen (wie z.B. hochwasserangepasste Bauweise, keine bodengleichen Gebäudeöffnungen, Objektschutz (Höhenlage von Lichtschächten, Höfen und Einstieg von Kellertreppen), Ausstattung von Gebäudegründungen und Kellerbereichen mit entsprechendem Schutz vor Grundwasser und Staunässe bzw. drückendem Wasser, Schaffung bzw. Erhalt von Notabflusswegen/Abflussrinnen) durch den Bauherrn in Erwägung gezogen werden. Maßnahmen zur Verbesserung des Überflutungsschutzes sind darüber hinaus auch in die Freiflächengestaltung integrierbar, so z.B. die Anlage eines Grabens / Walls / Gartenzaun mit Sockel an der westlichen Grundstücksseite innerhalb der privaten Grünfläche. In diesem Zusammenhang ist zu beachten, dass durch etwaige Maßnahmen keine Verschlechterung für Ober- oder Unterlieger entstehen darf.

4: Teilsanierung der Waldstraße zwischen Kelterplatz und Grünschnittplatz

Beschlussfassung: Der Gemeinderat beschließt die Sanierung der Waldstraße zwischen Kelterplatz und Grünschnittplatz durch die Firma Barth mit dem Zusatz, dass die Straßenfläche gegenüber der Ein- und Ausfahrt vom Grünschnittplatz erweitert wird. Abstimmungsergebnis: Einstimmig.

5: Nutzenkonzept für die Kulturscheune Langenlonsheim - Vorstellung der Umfrage und Beratung/Beschlussfassung über die weitere Vorgehensweise

Beschlussfassung: Der Gemeinderat beschließt: Nutzungskonzept: Treffpunkt mit Alltagsnutzung und Veranstaltungsfunktion gem. dem Ergebnis der Umfrage durch die Kumala. Ortsbürgermeister Wolf wird beauftragt mit Prof. Baumann und anderen Architekten zu sprechen, um einen geeigneten Architekten für das Projekt zu finden. Zudem soll Ortsbürgermeister Wolf das Vergaberecht und die Wettbewerbsrichtlinien klären. Ggf. könnte ein Wettbewerb auch Vorteile bringen. Der Ausschuss für Kultur und Tourismus soll ein Betreiberkonzept erarbeiten und dem Gemeinderat vorlegen. Abstimmungsergebnis: Einstimmig.

6: Abweichungsantrag „Erneuerung der Dachziegel“ sowie energetische Sanierung eines Wohngebäudes im Bereich der Gestaltungssatzung der Ortsgemeinde Langenlonsheim

Beschlussfassung: Der Ortsgemeinderat Langenlonsheim beschließt, das Einvernehmen zu der Abweichung von der Gestaltungssatzung und der energetischen Sanierung der Außenwände zu erteilen. Abstimmungsergebnis: Einstimmig bei einer Enthaltung.

7: Haushaltsgenehmigungsschreiben der Kommunalaufsicht Ortsbürgermeister Wolf unterrichtet den Ortsgemeinderat über die schriftliche Verfügung der Kommunalaufsicht über die Genehmigung der Haushaltssatzung und des Haushaltsplans der Ortsgemeinde Langenlonsheim für das Haushaltsjahr 2026. Diese Verfügung liegt den Gemeinderatsmitgliedern auch schriftlich vor. Zusammenfassend wurde die Haushaltswirtschaft so geplant, dass die stetige Aufgabenerfüllung gesichert ist (§ 93 Abs. 1 GemO). Diese finanzwirtschaftliche Entwicklung wird aufsichtsbehördlich positiv zur Kenntnis genommen. Ortsbürgermeister Wolf teilt dem Gemeinderat, dass es erste Hochrechnungen gibt, wonach die Gewerbesteuererinnahmen in 2026 um ca. 10 % zurückgehen wegen der schlechten Wirtschaftslage, was schwerwiegende Auswirkungen auf den Jahresabschluss haben dürfte.

8: Sachstandsbericht zum Anbau der Grundschule Langenlonsheim

Beschlussfassung: 1. Der Ortsgemeinderat beschließt folgende Vorgehensweise: Ortsbürgermeister Wolf wird am 29.05.2026 dem Ortsvereinsring die Pläne für die neue Halle vorstellen und so die Vereine mit ihren Wünschen mit in die Planung einbeziehen. **2.** Die Fraktionen sollen sich mit der Thematik befassen und bis zum 10.08.2026 Rückmeldungen an den Ortsbürgermeister geben. **3.** Am 10.08.2026 gibt es im Ältestenrat eine Besprechung mit dem Mitarbeiter des Planungsbüros. **4.** Am 27.08.2026 soll sich der Gemeinderat abschließend mit der Thematik Baupläne befassen. Auch zu den anderen Punkten (Eigentumsverhältnisse und Kostenbeteiligung) muss eine Einigung erzielt werden. **5.** Der Gemeinderat beschließt, dass die Kostenbeteiligung der Ortsgemeinde Langenlonsheim an dem Neubau der Halle auf maximal 1.000.000 € brutto festgelegt wird. Abstimmungsergebnis: Einstimmig.

9: Sanierung Schatzkiste I/II

Beschlussfassung: Der Gemeinderat genehmigt 20.000 € für die erforderlichen Sanierungsmaßnahmen in der Schatzkiste I und II gemäß dem Protokoll des Kindergarten- und Sozialausschusses vom 11.05.2026. Abstimmungsergebnis: Einstimmig.

10: Mitteilungen und Anfragen

Hier lag nichts vor.

11: Mitteilungen und Anfragen

Hier lag nichts vor.

Weitere Informationen zu den örtlichen Gremien sowie Beratungen und Entscheidungen erhalten Sie im **Rats- und Bürgerinformationssystem** unter www.langenlonsheim-stromberg.de.

**LAUBENHEIM****Sprechstunden der Ortsbürgermeisterin****Ortsbürgermeisterin Barbara Sand**

Termine nach Vereinbarung / Briefpost: Schulstraße 3

Tel.: 06704-2701

E-Mail: ortsbuergemeisterin-sand@laubenheim.deInternet: www.laubenheim.de

ORTSGEMEINDE
LAUBENHEIM 

Lieber Bürgerinnen und Bürger,
auf www.laubenheim.de finden Sie ein umfangreiches und aktuelles Informationsangebot rund um unsere Gemeinde. Wir laden Sie herzlich dazu ein, dieses zu nutzen.

Ihre Ortsbürgermeisterin
Barbara Sand

 **NEU: WhatsAppkanal**
bit.ly/laubenheim_nahe



Ortsgemeinde Laubenheim · Schulstraße 3 · 55452 Laubenheim

Öffentliche Bekanntmachungen**Bekanntmachung gemäß § 66 Abs. 3 Kommunalwahlordnung****Berufung einer Ersatzperson in den Ortsgemeinderat Laubenheim**

Herr Tobias Feuerer, hat sein Mandat im Ortsgemeinderat Laubenheim niedergelegt.

Nach den Bestimmungen des Kommunalwahlgesetzes wurde Herr Jonas Wolf als der nächste noch nicht berufene Bewerber und dem Ergebnis der letzten Kommunalwahl in den Ortsgemeinderat Laubenheim einberufen.

Herr Jonas Wolf hat das Mandat angenommen und wird in der nächsten Sitzung des Ortsgemeinderates nach den Vorschriften der Gemeindeordnung als Ratsmitglied verpflichtet.

*Laubenheim, den 17.06.2026
gez. Barbara Sand, Ortsbürgermeisterin
als Gemeindegewahlleiterin*

Satzung der Ortsgemeinde Laubenheim**über die Begründung eines besonderen Vorkaufsrechtes**

Aufgrund von § 25 Abs. 1 Nr. 2 Baugesetzbuch (BauGB) vom 03.11.2017 (BGBl. 1 S. 3634) in der derzeit geltenden Fassung und des § 24 der Gemeindeordnung für Rheinland-Pfalz vom 31.01.1994 (GVBl. S.153) in der derzeit geltenden Fassung hat der Ortsgemeinderat Laubenheim in der Sitzung am 13.04.2026 folgende Satzung beschlossen, die hiermit bekannt gemacht wird:

§ 1**Allgemeines**

Diese Satzung bestimmt Flächen in der Ortslage Laubenheim an denen der Ortsgemeinde ein Vorkaufsrecht zusteht.

Der Erlass der Satzung ist erforderlich, um durch in Betracht gezogene städtebauliche Maßnahmen durch die Ausübung des Vorkaufsrechtes eine geordnete städtebauliche und verkehrsgerechte Entwicklung in diesem Bereich zu sichern.

§ 2**Räumlicher Geltungsbereich**

Der Geltungsbereich dieser Satzung erfasst die Grundstücke Gemarkung Laubenheim

Flur 10

Flurstück-Nr. 43, 42, 41, 40, 39, 38, 37, 36, 35, 34 und 33

Ein Lageplan im Maßstab 1:1100 ist Bestandteil dieser Satzung (Anlage 1)

**§ 3****Inkrafttreten**

Die Satzung tritt mit der öffentlichen Bekanntmachung in Kraft.

*Laubenheim, den 26.05.2026
Sand, Ortsbürgermeisterin*

Hinweise:

Entsprechend den gesetzlichen Vorschriften wird im Rahmen dieser Bekanntmachung hingewiesen

- auf die Vorschriften des § 18 Abs.2 Satz 2 und 3 des Baugesetzbuches vom 03.11.2017 (BGBl. I. S 3634) über die etwaige Entschädigung von Vermögensnachteilen durch diese Satzung sowie
- auf die Voraussetzungen für die Geltendmachung der beachtlichen Verletzung von Verfahren- oder Formvorschriften und von Mängeln der Abwägung (§ 214 BauGB) sowie deren Rechtsfolge (§ 215 BauGB):

Unbeachtlich sind Verletzungen von Verfahren- und Formvorschriften im Sinne des § 214 Abs. 1 Satz 1 Nr. 1 bis Nr. 3 BauGB, wenn sie nicht innerhalb eines Jahres seit der öffentlichen Bekanntmachung schriftlich gegenüber der Gemeinde geltend gemacht worden sind. Dabei ist der Sachverhalt, der die Verletzung oder den Mangel begründen soll, darzulegen.

- auf die Rechtsfolge des § 24 Abs. 6 der Gemeindeordnung (GemO) für Rheinland-Pfalz: Eine Verletzung von Form- und Verfahrensvorschriften der Gemeindeordnung (GemO) oder auf Grund der GemO beim Zustandekommen der Satzung ist unbeachtlich, wenn sie nicht innerhalb eines Jahres nach der öffentlichen Bekanntmachung der Satzung schriftlich unter Bezeichnung der Tatsachen, die eine solche Rechtsverletzung begründen können, gegenüber der Gemeindeverwaltung geltend gemacht worden ist, und wenn die Verletzung nicht Bestimmungen über Sitzungsöffentlichkeit, Genehmigung, Ausfertigung oder Bekanntmachung betrifft.

Die Satzung kann während der Büroöffnungszeiten in den Räumen der Verbandsgemeindeverwaltung Langenlonsheim-Stromberg, Verwaltungsstelle Stromberg, Fachbereich Natürliche Lebensgrundlagen und Bauen, von Jedermann eingesehen werden.

**Verbandsgemeindeverwaltung Langenlonsheim-Stromberg,
Verwaltungsstelle Stromberg,
Warmstrother Grund 2, 55442 Stromberg**

Aus der Ortsgemeinde

Sprechstunden des Ortsbürgermeisters

Ortsbürgermeister Helmut Höning

Telefon: 0 67 24 / 206 48 42
E-Mail: mail@roth-bingen.de
Internet: www.roth-bingen.de

Sprechstunden des Ortsbürgermeisters

Ortsbürgermeister Manfred Wein

dienstags und donnerstags von 18.00 Uhr - 19.00 Uhr
Im Gemeindebüro, Hauptstraße 11
Telefon (Gemeindebüro) 06721/439 32
Telefon (privat) 06721/45192
Handy 0178/1484624
E-Mail buergermeister@ruemmelsheim-burg-layen.de
Internet www.ruemmelsheim-burg-layen.de
Anfragen für Vermietung Grillplatz, Trollbachhalle, Clubraum an folgende E-Mail-Adresse: rathaus@ruemmelsheim-burg-layen.de

Urlaub des Ortsbürgermeisters Manfred Wein

In der Zeit vom **29. Juni bis 10. Juli 2026** befinde ich mich im Urlaub.

Die Vertretung in diesem Zeitraum wird von der Ersten Beigeordneten Kerstin Baaser übernommen.

Sie erreichen Frau Baaser über folgende Handynummer: 01 52/ 54 79 75 23

Ab Montag (**13. Juli 2026**) bin ich dienstlich wieder erreichbar.

*Manfred Wein,
Ortsbürgermeister*

Sprechstunden des Ortsbürgermeisters

Ortsbürgermeister Dieter Wopen

Zur Faustheck 3
55444 Schöneberg
montags von 18 bis 19 Uhr
donnerstags von 10 bis 12:00 und 14 bis 17 Uhr
und nach telefonischer Vereinbarung
im Gemeindebüro, Hauptstraße 37
Telefon und Telefax (Gemeindebüro): 06724 / 6887
Telefon (privat): 06724 / 601720
Telefon (mobil): 0170 / 4150425
E-Mail: buergermeister@schoeneberg-soonwald.de
Homepage: www.schoeneberg-soonwald.de

Aus der Ortsgemeinde

NACHRUF

Wir trauern um unser Ratsmitglied und unseren Beigeordneten

Wolfgang Wagner

der am 19.06. im Alter von 74 Jahren verstorben ist.

Herr Wagner gehörte seit 2019 bis zu seinem Tod dem Gemeinderat Schöneberg sowie verschiedenen Ausschüssen an.

Am 26.08.2024 wurde er außerdem zum weiteren Beigeordneten der Gemeinde gewählt.

Während seiner langjährigen kommunalpolitischen Tätigkeit hat er sich stets für die Belange unserer Mitbürgerinnen und Mitbürger eingesetzt.

Darüber hinaus machte er sich in besonderem Maß um die Bewahrung der Ortsgeschichte verdient.

Auch als Mitglied einiger Ortsvereine prägte Wolfgang Wagner das gesellschaftliche Leben der Ortsgemeinde maßgeblich mit.

Privat war Wolfgang Wagner leidenschaftlicher Anhänger des 1. FC Kaiserslautern und in jungen Jahren respektierter Schiedsrichter in allen Amateurlagen.

Wir gedenken seiner in tiefer Trauer und herzlicher Dankbarkeit.

Unser Mitgefühl gilt den Angehörigen.

*Michael Cyfka
Bürgermeister
der Verbandsgemeinde
Langenlonsheim-Stromberg*

*Dieter Wopen
Ortsbürgermeister
Schöneberg*



SCHWEPPEHAUSEN

Sprechstunden der Ortsbürgermeisterin

■ Ortsbürgermeisterin Anke Denker

Sprechstunde nach vorheriger telefonischer Vereinbarung
Im Gemeindebüro Lindenstraße 1a

Telefon 06724/1692

Mail buergermeister@schweppenhausen.de

Internet www.schweppenhausen.de



SEIBERSBACH

Sprechstunden des Ortsbürgermeisters

■ Ortsbürgermeister Ralf Gorden Noch

Sprechstunden nach vorheriger tel. Vereinbarung
Büro Schulstraße 1

Telefon: 0 67 24 / 74 30 / Mobil: 0151/21800019

Mail: buergermeister@seibersbach.de

Internet: www.seibersbach.de

Aus der Ortsgemeinde

■ Hecken schneiden und Straßenrinnen reinigen

Bitte um Mithilfe aller Anlieger

In den vergangenen Wochen wurde an verschiedenen Stellen im Ortsgebiet festgestellt, dass Hecken, Sträucher und andere Anpflanzungen in den öffentlichen Verkehrsraum hineinragen. Zudem sind Straßenrinnen und Gehwegbereiche teilweise durch Bewuchs, Laub oder sonstige Ablagerungen verschmutzt.

Die Ortsgemeinde bittet daher alle Grundstückseigentümer und Anlieger, ihre Hecken, Sträucher und Bäume regelmäßig zurückzuschneiden. Verkehrszeichen, Straßenlampen, Gehwege und Fahrbahnen dürfen nicht durch Bewuchs beeinträchtigt oder verdeckt werden. Insbesondere für Fußgänger, Radfahrer sowie größere Fahrzeuge kann dies zu Gefährdungen führen.

Darüber hinaus erinnern wir an die bestehende Reinigungspflicht der Grundstückseigentümer.

Nach den Regelungen des Landesstraßengesetzes Rheinland-Pfalz können die Gemeinden die Reinigung öffentlicher Straßen innerhalb der Ortslage auf die Eigentümer der angrenzenden Grundstücke übertragen. Hierzu gehören insbesondere die Reinigung der Gehwege sowie der Straßenrinnen entlang des jeweiligen Grundstücks.

Eine saubere Straßenrinne trägt dazu bei, dass Regenwasser ordnungsgemäß abfließen kann und beugt Verschmutzungen sowie Verstopfungen der Entwässerungseinrichtungen vor.

Wir bitten daher alle Bürgerinnen und Bürger, ihre Grundstücksbereiche regelmäßig zu kontrollieren und die erforderlichen Pflege- und Reinigungsarbeiten durchzuführen. Mit Ihrer Unterstützung leisten Sie einen wichtigen Beitrag zur Verkehrssicherheit, zum Hochwasserschutz und zu einem gepflegten Ortsbild.

Für Ihre Mithilfe bedanken wir uns herzlich.

*Ihre Ortsgemeinde Seibersbach
Ralf Gorden Noch, Ortsbürgermeister*

■ Parkverbot auf der Zufahrt zum Schwimmbad und Sportplatz

Die Gemeinde Seibersbach weist darauf hin, dass auf der Zufahrt zum Schwimmbad sowie zum Sportgelände des TuS Seibersbach seit zwei Wochen ein absolutes Halteverbot ausgeschildert ist. In den kommenden Wochen werden weitere Maßnahmen zur Sicherstellung der freien Zufahrt umgesetzt.

Der Parkplatz vor dem Schwimmbad kann weiterhin uneingeschränkt genutzt werden. Dies gilt selbstverständlich auch für Gäste unseres griechischen Restaurants.

Die Zufahrtsstraße selbst muss jedoch jederzeit freigehalten werden. Insbesondere im Hinblick auf mögliche Einsätze von Rettungsdienst, Feuerwehr oder anderen Einsatzkräften ist eine ungehinderte Zufahrt zwingend erforderlich.

Die Umsetzung dieser Maßnahme erfolgt auf Veranlassung der Gemeinde und dient der Sicherheit aller Bürgerinnen und Bürger sowie der Besucher unserer Einrichtungen.

Darüber hinaus möchten wir an alle Besucher appellieren, die vorhandenen Toilettenanlagen zu nutzen. Die Verrichtung der Notdurft auf privaten Grundstücken oder in deren unmittelbarer Nähe ist nicht akzeptabel und sorgt verständlicherweise für Ärger bei den betroffenen Anwohnern. Bitte nehmen Sie Rücksicht auf die Eigentümer und tragen Sie zu einem respektvollen Miteinander in unserer Gemeinde bei.

Vielen Dank für Ihr Verständnis und Ihre Unterstützung.

*Ihre Ortsgemeinde Seibersbach
Ralf Gorden Noch,
Ortsbürgermeister*

■ Unser Schwimmbad – ein Gemeinschaftswerk

Die ersten Wochen der Schwimmbadsaison sind sehr erfolgreich verlaufen. Viele Besucherinnen und Besucher nutzen unser Freibad und genießen die Anlage.

Unser Schwimmbad ist etwas Besonderes: Es wird ohne finanzielle Unterstützung kommunaler Träger betrieben und lebt vom Engagement der Ortsgemeinde sowie vieler ehrenamtlicher Helferinnen und Helfer.

Bereits vor der Eröffnung wurden zahlreiche Arbeitsstunden investiert, damit die Anlage pünktlich und in bestem Zustand starten konnte.

Auch im laufenden Betrieb sorgen Ehrenamtliche und Gemeindemitarbeiter täglich dafür, dass alles reibungslos funktioniert.

Für diesen Einsatz sagen wir allen Beteiligten herzlich Danke. Ihr Engagement macht unser Schwimmbad möglich und verdient große Anerkennung.

Unser Schwimmbad steht für Zusammenhalt und Gemeinschaft – darauf können wir in Seibersbach stolz sein.

Ihre Ortsgemeinde Seibersbach



STADT STROMBERG

Sprechstunden des Stadtbürgermeisters

■ Stadtbürgermeister Claus-Werner Dapper-Fichtner

Stadtbüro Stromberg
Rathausstr. 4, 55442 Stromberg

Tel: 06724 / 605 8434

E-Mail: sekretariat@stadt-stromberg.de

oder buergermeister@stadt-stromberg.de

www.stadt-stromberg.de

Telefonisch erreichbar: Sekretariat der Stadt Stromberg

Mo, Di, Fr. jeweils von 9.00 Uhr bis 12.00 Uhr

Do. von 14.00 Uhr bis 17.00 Uhr

■ Bauhof der Stadt Stromberg

Bei Fragen und Hinweisen zu Straßenschäden, Ausfall von Laternen, Grünanlagen, städtischen Gebäuden und Friedhof wenden Sie sich bitte an die Leitung des Bauhofs Herrn Dominic Beckhaus, Mobil 0171 9253028, Mail: bauhof@stadt-stromberg.de

■ Stromberger Coworking-Space

Im Dorf-Büro „Stromberger Coworking-Space“ der Stadt Stromberg (www.fachwerk-coworking.de) können Besprechungsräume und einzelne Arbeitsplätze flexibel gebucht werden.

Internet-Zugang, Surfen per WLAN mit bis zu 175 MBit/s

Zugang per Handy über digitales Türschloss

Teeküche

Ergonomische Bürostühle und höhenverstellbare Tische

Bildschirm auf jedem Arbeitsplatz und allgemeiner Drucker/Scanner

Separat buchbarer Besprechungsraum für max. 12 Personen



Das Coworking-Büro ist zentral in Stromberg gelegen und per Auto und Bus gut erreichbar. Direkt vor dem Büro befindet sich der Parkplatz.

■ Grünschnittplätze der Stadt Stromberg (Rother Weg und Schindeldorf)

Öffnungszeiten: jeden Samstag vom 04.04. bis inkl. 07.11.2026 in der Zeit von 14 bis 16 Uhr, an Feiertagen bleiben die beiden Plätze geschlossen

Die beiden Plätze können **nur von Bürgerinnen und Bürgern der Stadt Stromberg sowie der Gemeinden Eckenroth und Roth** genutzt werden.

Hierzu benötigen Sie einmalig einen Berechtigungsschein 2026, den Sie zum Preis von 10 € **ausschließlich** bei der Verbandsgemeindeverwaltung Langenlonsheim-Stromberg, **Verwaltungsstelle**, Bürgerbüro (Frau Kemp, 06724/9333-20 und Frau Leister -21), Warmsrother Grund 2 **in Stromberg** erwerben können.

Rasenschnitt kann nur gebührenpflichtig und in Säcken abgepackt beim Wertstoffhof in Waldlaubersheim oder über Biosäcke (gegen Gebühr bei der Verwaltung erhältlich) zusammen mit der Abfuhr der Biotonne entsorgt werden.



WALDLAUBERSHEIM

Sprechstunden des Ortsbürgermeisters

■ Ortsbürgermeister Torsten Strauß

mittwochs von 18.00 - 19.00 Uhr
Viktoria-Platz, Alte Schule
Telefon 0 67 07 / 84 00
Fax: 0 67 07 / 66 69 34
E-Mail: buergermeister@waldlaubersheim.de
Internet: www.waldlaubersheim.de



WARMSROTH

Sprechstunden der Ortsbürgermeisterin

■ Ortsbürgermeisterin Sandra Seltmann

Sprechstunden nach vorheriger telefonischer Vereinbarung
Telefon 0151 / 70159021
E-Mail: ortsbuergermeister@warmsroth.de
Internet: www.warmsroth.de

Öffentliche Bekanntmachungen

■ Sitzung des Ortsgemeinderates Warmsroth

Am Montag, 29.06.2026, 19:00 Uhr findet im Sitzungssaal des Dorfgemeinschaftshauses eine öffentliche Sitzung des Ortsgemeinderates Warmsroth statt.

Tagesordnung:

1. Beantwortung der fristgemäß eingereichten schriftlichen Fragen der Einwohner gemäß § 21 der Geschäftsordnung (Einwohnerfragestunde)
2. Abbruch Brücke über den Welschbach
3. Mitteilungen und Anfragen

Warmsroth, den 19.06.2026
Björn Engelhardt, Ortsbürgermeister



WINDESHEIM

Sprechstunden des Ortsbürgermeisters

■ Ortsbürgermeister Volker Stern

dienstags von 18.00 bis 19.00 Uhr
donnerstags von 10.00 bis 11.00 Uhr
im Rathaus, Kreuznacher Straße
Telefon: 06707/268
Fax: 06707/914388
E-Mail: ortsgemeinde@windesheim.de
Internet: www.windesheim.de

Aus der Ortsgemeinde

**SOMMERFEST
DES KCW**

Feiern. Genießen. Gemeinsam.

**SAMSTAG,
04.07.26**

AB 16.00 UHR

**AM RATHAUS
WINDESHEIM**

FÜRS LEIBLICHE
WOHL UND MUSIK
IST GESORGT!

FEIERN. GENIEßEN. GEMEINSAM.
WIR FREUEN UNS AUF EUCH!

Schulische Nachrichten



■ Schulabgänger verabschieden sich von der IGS Stromberg

In einer bunten Feier verabschiedeten sich heute die Abgängerinnen und Abgänger von der IGS Stromberg: 21 Schülerinnen und Schüler verlassen die IGS mit der Qualifikation der Berufsreife, 36 weitere mit dem qualifizierten Sekundarabschluss I und vier Schülerinnen und Schüler durften sich über den schulischen Teil der Fachhochschulreife freuen.

„Ihr hofft, ihr habt auch außerhalb des Lernstoffs noch Einiges mitgenommen für euer weiteres Leben,“ begrüßte Schulleiter Jürgen Jacoby die Absolventinnen und Absolventen. Und er machte ihnen Mut: „Ihr solltet stolz sein auf euren Abschluss!“. Die Einstellungs-chancen auf dem Arbeitsmarkt seien laut jüngster Studie des Instituts der deutschen Wirtschaft für Ausgebildete erstmals besser als für Akademiker. Jacoby bedankte sich auch bei den Eltern, die in der Vergangenheit auf vieles verzichtet und einiges an Erziehungsarbeit geleistet hätten, damit aus Kindern junge Erwachsene werden, die ihr Leben meistern können.

Schulleitersprecher Daniel Bopp schloss sich diesem Dank an und zog Parallelen zum diesjährigen Motto „Casino - alles auf Abschluss“: Am Spieltisch hätten oft genug die Eltern mitgesessen, mitgefiebert und gehofft, dass die Schülerinnen und Schüler nicht zu hoch pokern, sondern ihre Karten richtig ausspielen. Von der Fachschaft Religion/Ethik gab es gute Wünsche für die Zukunft, und die Schülerinnen Scarlett Dindorf und Emilia Kunkler (beide 10d) ließen die Zeit an der Schule ein wenig Revue passieren und wünschten den Abgängerinnen und Abgängern alles Gute.



Foto: IGS Stromberg

Scarlett Dindorf und Paul Weilert erhielten den Preis des Bildungsministeriums für vorbildliche Haltung und beispielhaften Einsatz in der Schule, und auch die Schulmediatorinnen und -mediatoren so-

wie die „SamSe“ (Schülerinnen und Schüler arbeiten mit Schülerinnen und Schülern) erhielten Anerkennung für die geleistete Arbeit. Musikalisch umrahmt wurde das Programm von Auftritten der IGS-Schulband „Die Bänd“, einem Musikbeitrag von drei Schülerinnen und Schülern (Jahrgang 10) sowie als besondere Überraschung einem Soloauftritt der Lehrerin Catherine Grambow-Chihab, der mit viel Applaus quittiert wurde. Die tänzerischen Fähigkeiten stellten die Schüler in einem Männerballett unter Beweis, und mit den Lehrerparodien nahmen die zehnten Klassen ihre Lehrkräfte augenzwinkernd aufs Korn. Nach gut zweieinhalb Stunden Programm verabschiedeten sich die zehnten Klassen mit einem gemeinsamen Lied auf der Bühne.

Mit der Qualifikation der Berufsreife gehen ab:

Miray Aydin (Langenlonsheim), Serkan Aydin (Langenlonsheim), Kaan Bal (Bingen), Lea Berninger (Schweppenhausen), Mateo Bieske (Rümmelsheim), Dominik Degueldre (Schweppenhausen), Rodaina Elgafarawi (Bad Kreuznach), Maurice Gocek (Bad Kreuznach), Jonas Golle (Stromberg), Johann Haseloff (Schweppenhausen), Yusuf Karatas (Bingen), Ella Klan (Warmsroth), Leonie Klemmer (Waldlaubersheim), Tabea Quintus (Liebshausen), Fabienne Rehbein (Roxheim), Leon Ruta (Schweppenhausen), Mia Schuler (Guldental), Eliah Stein (Bingen), Paul Weilert (Dörrebach), Leon Wittig (Schweppenhausen) und Ayleen Wolf (Rümmelsheim).

Mit dem qualifizierten Sekundarabschluss I verlassen die Schule:

Rita Abu Baker (Bingen), Nahider Arab (Guldental), Aron Becker (Langenlonsheim), Nuriya Bieske (Rümmelsheim), Danylo Bohdanov (Weiler), Julia Dannhauer (Waldlaubersheim), Scarlett Dindorf (Rümmelsheim), Max Eckes (Rümmelsheim), Lara Franzen (Guldental), Ben Friebe (Weiler), Felia Hain (Stromberg), Isabel Kandler (Waldlaubersheim), Sophie Klemm (Argenthal), Adrian Klotz (Oberdiebach), Emilia Kunkler (Münster-Sarmsheim), Damian Lehmann (Daxweiler), Ben Makhlouf (Münchwald), Andrej Medarev (Bad Kreuznach), Matija Mitrovic (Waldalgesheim), Julia Morin (Dorsheim), Alexander Neumann (Dörrebach), Sofija Petriashina (Bad Kreuznach), Lucius Ratzeburg (Waldalgesheim), Maxim Rolenko (Roth), Elouan Rüttiger (Wallhausen), Laura Schäfer (Braunweiler), Mailin Schmitt (Bacharach), Angelina Schreiber (Hallgarten), Lola Seckler (Langenlonsheim), Nico Stork (Spall), Adelina Tevs (Rheinböllen), Marlous Udemä (Rümmelsheim), Elias Vallerius (Stromberg), Lukas van Brügge (Schweppenhausen), Alyssa Wittoesch (Stromberg) und Dilara Wittrock (Dörrebach).

Mit dem schulischen Teil der Fachhochschulreife gehen ab:

Jonas Batz (Argenthal), Sam Busse (Waldlaubersheim), Can Kocak (Stromberg) und Julian Kunz (Rheinböllen).

■ Spendenübergabe vom Förderverein der Grundschule am Sonnenberg Langenlonsheim

Frohe Gesichter an der Grundschule am Sonnenberg in Langenlonsheim: Der Förderverein der Grundschule hat der Ganztagschule (GTS) eine umfangreiche Auswahl an neuen Gesellschaftsspielen überreicht. Bei einer kleinen Übergabe vor dem Schuleingang durch das Vorstandsmitglied Jennifer Olbrisch nahmen Kinder sowie Vertreterinnen und Vertreter der Schule und des Fördervereins die Spende gemeinsam entgegen.



Möglich wurde die Anschaffung durch das Engagement des Fördervereins, der die Schule regelmäßig unterstützt und Projekte für die Schülerinnen und Schüler fördert. Auch die Schulleiterin und das GTS-Team begrüßen die Erweiterung des Spielangebots sehr und sehen darin eine wertvolle Bereicherung für den Schulalltag. Die Grundschule am Sonnenberg Langenlonsheim bedankt sich herzlich für diese Anschaffung und die kontinuierliche Unterstützung, die den Kindern direkt zugutekommt. Text und Foto: Friederike Rabe

Volkshochschule/Volksbildungswerk e.V. Langenlonsheim-Stromberg



■ Volksbildungswerk Stromberg e.V.

Zumba in Warmsroth – Bewegung, Spaß und Gemeinschaft für alle!

Erlebe mitreißende Rhythmen und gute Laune beim gemeinsamen Tanzen in der Dorfgemeinschaft Warmsroth. Egal ob Anfänger oder Profi, jeder ist herzlich willkommen! Kommt vorbei, genieße die positive Energie und werde Teil unserer lebendigen und aktiven Gemeinschaft. Gemeinsam bewegen wir uns und wachsen zusammen! Dienstags von 18.00 - 19.00 Uhr und Mittwochs für Senioren: 10.30 - 11.30 Uhr.

Für die Anmeldung melden Sie sich bitte bei Eivette Talverdi unter folgender Telefonnummer : 0175 - 3523500 oder kommt vorbei zum Schnuppern.

Schiedspersonen



■ Schiedspersonen

Schiedsgerichtsbezirk I

zuständig für die Ortsgemeinden Bretzenheim, Dorsheim, Guldental, Langenlonsheim, Laubenheim, Rümmelsheim, Windesheim

Ralf Schneider, Langenlonsheim

Tel.: 067 04 - 961 554

E-Mail: r.schneider@vg-ls.de

Schiedsgerichtsbezirk II

zuständig für die Stadt Stromberg und die Ortsgemeinden Daxweiler, Dörrebach, Eckenroth, Roth, Schöneberg, Schweppenhausen, Seibersbach, Waldlaubersheim, Warmsroth

Ulrike Schmitt, Schweppenhausen

Tel.: 067 24 - 66 57

E-Mail: u.schmitt@vg-ls.de

Die Sprechstunden der Schiedspersonen finden nur nach vorheriger Vereinbarung statt.

Gleichstellungsbeauftragte



■ Sprechstunde der Gleichstellungsbeauftragten

Die Gleichstellungsbeauftragte der Verbandsgemeinde Langenlonsheim-Stromberg, Marlene Hölz, ist unter der Tel.-Nr. 06721-3085400 oder per Mail: Marlene-Hoelz@web.de erreichbar.

Seniorenbeauftragter



■ Telefonische Sprechstunde des Seniorenbeirats

Hans-Berthold Brill 0671/31599

Bürgerbusbeauftragter



■ Die Bürgerbusbeauftragten

Bürgerbus Langenlonsheim

Hans-Peter Neumann 06704 2090851

Bürgerbus Stromberg

Kümmerer 06724 9333-51

buergerbus-str@vg-ls.de

Neuigkeiten aus der Tourist-Information



Sommerferien-Tipp:



Actionbound

Landesforsten
Rheinland-Pfalz
Wald. Werte. Wissen.

Sommerferienaktion am Walderlebniszentrum Soonwald

Vom 27.06. bis zum 09.08.2026 können auf einem 3 km langen Rundweg am Walderlebniszentrum Soonwald verschiedene Aufgaben digital bewältigt werden eine geheimnisvolle Chaosmaschine bedroht den Wald. Könnt ihr Lea und Rinde helfen die Chaosmaschine zu stoppen?

Das Quiz findet über die nutzerfreundliche App „Actionbound“ statt. Alles was ihr braucht, ist ein Smartphone mit Kamera. Wichtig ist, dass die App „Actionbound“ schon im Vorfeld zu Hause installiert wird. **Start und Ziel befinden sich am Walderlebniszentrum Soonwald.** Die Strecke ist für geländegängige Kinderwagen geeignet, jedoch teilweise recht sportlich wegen unebener und unbefestigter Waldwege. Hinweis: Für kleinere Kinder könnten die Fragen noch zu schwer sein. Gemeinsam könnt ihr die Chaosmaschine aber bestimmt stoppen.

Das Forstamt und das Walderlebniszentrum Soonwald wünschen viel Rätselspaß und eine gute Zeit im Wald.

URLAUBSREGION
**Langenlonsheim
Stromberg**

Aktuelles Tourismus & Kultur

Hurraaaa, endlich Sommerferien!

Wir wünschen Euch allen
eine supertolle Zeit!

**Touristinformation
Langenlonsheim -
Stromberg**
Binger Straße 3 a
55442 Stromberg
06724 274
touristinfo@vg-ls.de

Öffnungszeiten
Montag-Freitag
9:00-12:30 Uhr
13:30-16:00 Uhr

Bekanntmachungen anderer Behörden und Stellen



■ Veranstaltungshinweise Walderlebniszentrum Soonwald

Wald Yoga – Samstag, 04.07.2026 | 10 – 12 Uhr – Wir machen den Wald zum Yogastudio und praktizieren bei einem Waldspaziergang klassische Yoga-Übungen inmitten der Natur. Zielgruppe: Erwachsene

Wildkräuter-Wanderung (Mit Verkostung) – Samstag, 04.07.2026 | 14 – 17 Uhr – Bei einer inspirierenden Wanderung lernen wir alles Wichtige über die Heilkräuter des Sommers kennen. Zielgruppe: Erwachsene

Die spannende Welt der Waldtiere – Mittwoch, 22.07.2026 | 11 – 13:30 Uhr - Welche Tiere leben in unseren Wäldern? Wie sieht das Bett vom Reh aus? Welche Spuren hinterlassen Eichhörnchen und welches Tier hat einen Malbaum? Komm mit auf ein wunderbares Erlebnis im Wald! Zielgruppe: Kinder und Familien

Den Wald mit allen Sinnen erleben – Mittwoch, 22.07.2026 | 14 – 16:30 Uhr - Wie fühlen sich die verschiedensten Gegenstände und Untergründe an? Welche Sinne sind bei Waldtieren am stärksten ausgeprägt? Erlebe die unendlichen Möglichkeiten, ihn mit allen Sinnen zu erleben. Zielgruppe: Kinder und Familien

Wasser – Wackern – Weißenfels – Donnerstag, 23.07.2026 | 16:30 – ca. 18 Uhr - In unserer Region stellt der Soonwald eine wichtige Quelle der Wasserversorgung dar. Wie es entsteht, wo es herkommt erfahren wir bei einer Wanderung. Zielgruppe: Erwachsene

Alle Veranstaltungen finden am Walderlebniszentrum Soonwald, Neupfalz 1, 55444 Schöneberg statt. Anmeldung für diese und weitere Veranstaltungen über unsere Homepage www.wald.rlp.de/walderlebniszentrum-soonwald/veranstaltungen unter Buchungsportal. Wir freuen uns über jede Anmeldung.

Kirchliche Nachrichten



■ Katholische Kirchengemeinde Guldenbachtal – Langenlonsheim

° Übertragung im Pfarr-Radio (UKW 87,9 - DAB+ Kanal 12 A)

Freitag - 26. Juni

17:00 h Rosenkranzandacht in Langenlonsheim
18:00 h Stille Anbetung mit anschließendem eucharistischem Segen in Langenlonsheim

Samstag - 27. Juni

18:30 h Vorabendmesse in Rümmelsheim

Sonntag - 28. Juni

10:30 h Hochamt in Bretzenheim °
10:30 h Hochamt in Guldental, St. Jakobus

Montag - 29. Juni

17:00 h Rosenkranzandacht in Langenlonsheim

Mittwoch - 01. Juli

18:30 h Hochamt zum Fest Mariä Heimsuchung in Rümmelsheim

Öffnungszeiten Katholisches Pfarramt Langenlonsheim:

Mo. 10:00 - 12:00 h
Mi. 13:00 - 15:00 h (nur telefonisch)
Do. 10:00 - 12:00 h

Katholisches Pfarramt der Pfarrei Guldenbachtal-Langenlonsheim
Obere Grabenstr. 29., 55450 Langenlonsheim
Telefon: 06704 1294

E-Mail: guldenbachtal-langenlonsheim@bistum-trier.de
Homepage: www.pfarrei-guldenbachtal-langenlonsheim.de

Kontakte der Seelsorgerinnen und Seelsorger:

Sabine Brühl-Kind, Gemeindefreferentin: 0176 51319028;
sabine.bruehl-kind@bistum-trier.de
Dr. Martin Ibeh, Pfarrer: 0175 6563414; martin.ibeh@bistum-trier.de
Phu Tho Mai, Pfarrer: 0176 34419262;
thomasphutho.mai@bistum-trier.de
Uschi Vogt, Gemeindefreferentin: 0176 86291351;
uschi.vogt@bistum-trier.de

Ende des amtlichen Teils

■ Evangelische Kirchengemeinde Dorsheim-Laubenheim-Rümmelsheim:

Gottesdienste am 28.06.2026

(Vierter Sonntag nach Trinitatis):

28.06.2026 (Vierter Sonntag nach Trinitatis)

9:30 Uhr Genheim (Pfarrer Hüther)

11:00 Uhr Dorsheim (Pfarrer Hüther)

Veranstaltungen in Münster-Sarmsheim

(Ev. Gemeindehaus, Kirchstraße 10)

jeden Freitag, 16.30 Uhr: Kirchenchor, Info: Frau Arndt, Tel.: (06721) 12207

Veranstaltungen in Rümmelsheim

(Ev. Gemeindehaus neben der Ev. Kirche)

Dienstags nach Absprache: Frauenkreis, Info: Frau Klein, Tel.: (06721) 3508050

erster und dritter Mittwoch im Monat 9 Uhr bis 11 Uhr: Krabbelkreis, Info: Frau Kerstin Baaser, Tel.: 0152-54797523

Evangelisch-öffentliche Bücherei

im Ev. Gemeindehaus Waldalgesheim:

Öffnungszeiten in den Sommerferien: Dienstag, 16.30 Uhr bis 18.30 Uhr, Info: Frau Dory, Tel.: (06721) 35128

So erreichen Sie uns:

Ev. Pfarramt Münster-Sarmsheim-Waldalgesheim: Pfarrer Hüther, Kreuzstraße 6, 55425 Waldalgesheim, Tel.: (06721) 32138, Pfarrer Dietz, Im Rosengarten 11a, 55595 Mandel, Tel.: (0671) 481923;

E-Mail: waldalgesheim@ekir.de; Homepage: www.kgm-waldalgesheim.de; Sprechstunden: jederzeit nach vorheriger telefonischer Vereinbarung!

Küsterin Dorsheim: Frau Daum, Burg-Layer-Str. 16,

Tel.: 0174-4598398

Küsterin Laubenheim: Frau Parisi, Grabenstr. 25,

Tel.: (06704) 8743376

Küster Rümmelsheim: Herr Müller, Oberstr. 4,

Tel.: (06721) 42680

■ Evangelische Kirchengemeinde Guldenbachtal

Kirchgasse 4, 55452 Windesheim

eMail: guldenbachtal@ekir.de

Tel.: 06707/5784383

www.kgm-guldenbachtal.de

Sonntag, 28.06.2026 - 4. Sonntag nach Trinitatis

10:00 Uhr Ev. Kirche Waldaubersheim - Treffpunkt-Gottesdienst anlässlich des „Tages der Autobahnkirchen“

Freitag, 03.07.2026

14:00 „Offener Dorftreff“ im Ev. Gemeindehaus Windesheim in Raum 1 (Heike Eißing, Regina Staaden, Wilja Schickel-Weber)

Änderungen vorbehalten.

Bitte beachten Sie evtl. Änderungen auf unserer Homepage und in den sozialen Medien.

Öffnungszeiten Gemeindebüro:

Ev. Kirchengemeinde Guldenbachtal, Kirchgasse 4, 55452 Windesheim, Gemeindesekretärin Bianca Schleich

Öffnungszeiten:

Montag, Mittwoch, Donnerstag - jeweils von 09:00 - 11:00 Uhr

Kontaktaufnahme Gemeindebüro

Telefon: 06707/5784383, eMail: guldenbachtal@ekir.de

In seelsorglichen Angelegenheiten steht Ihnen wie folgt zur Verfügung:

Pfarrer Dr. Holger Werries: 0671/2269113, eMail: holger.werries@ekir.de

Pfarrer Luca Newrly: 0671/21046684, eMail: luca.newrly@ekir.de

Weitere Kontaktdaten entnehmen Sie bitte unserem Gemeindebrief und der Homepage <https://kgm-guldenbachtal.de/>

■ Katholische Pfarrei Rupertsberg

Freitag 26.06.

08:15 Uhr Stromberg Schulabschlussgottesdienst der Grundschule (auf dem Schulhof)

09:00 Uhr Waldalgesheim Gottesdienst der Grundschule zum Schuljahresabschluss (ev. Kirche)

13:00 Uhr Daxweiler Abschlussgottesdienst der KiTa Maria Geburt

17:00 Uhr Weiler Abschlussgottesdienst der KiTa St. Franziskus

18:30 Uhr Seibersbach Heilige Messe

Samstag 27.06.

18:00 Uhr Dörrebach Heilige Messe

18:00 Uhr Waldalgesheim Heilige Messe

Sonntag 28.06.

10:30 Uhr Waldalgesheim Fußwallfahrt zum Park am Mäuseturm - Start am Edeka-Parkplatz

11:00 Uhr Weiler Fußwallfahrt zum Park am Mäuseturm - Start vor der Kirche

12:00 Uhr Bingerbrück Heilige Messe mit die Pfarrei Rupertsberg im Park am Mäuseturm

Montag 29.06.

18:00 Uhr Münster-Sarmsheim Festmesse zu Peter und Paul

Donnerstag 02.07.

09:00 Uhr Waldalgesheim Heilige Messe

14:30 Uhr Waldalgesheim Ökumenischer Seniorengottesdienst im Seniorenpark Carpe Diem zum Sommerfest

18:00 Uhr Daxweiler Gottesdienst unter den Birken

Katholisches Pfarramt der Pfarrei Rupertsberg in Münster-Sarmsheim

Kirchstr. 5

Tel. 06721 / 43093

E-Mail: pfarrei-rupertsberg@bistum-trier.de

Homepage: www.pfarrei-rupertsberg.de

Büro in Waldalgesheim:

Waldalgesheim, Kirchstr. 1

Telefon: 0151-21053512 (Frau Anni Ruppel)

Öffnungszeiten

Mittwoch, 10.00 – 12.00 Uhr

Katholische Öffentliche Bücherei Waldalgesheim

Kirchstr. 1 (hinter der Kirche), 55425 Waldalgesheim

Mittwoch, 15.30 – 17.30 Uhr

Katholische Öffentliche Bücherei Weiler:

Stromberger Straße 41, 55413 Weiler

donnerstags von 17:00 - 19:00 Uhr

Pastoralteam:

Pfarrer Thomas Weber

0 67 21 / 97 63 81

thomas-**leo**.weber@bistum-trier.de

Gemeindereferentin Elfriede Hautz

0 67 21 / 98 99 429

elfriede.hautz@bgv-trier.de

Pfarrer Dr. Michael Kneib

0 67 1 / 28 00 1

michael.kneib@bistum-trier.de

■ Jehovas Zeugen

• **Samstag, 27.06.2026 18:00 Uhr**

Vortrag für die Öffentlichkeit - Thema: „Wie kann ich starke und dauerhafte Freundschaften aufbauen?“. Die Gesellschaft tut sich immer schwerer damit, Freundschaften aufzubauen und diese auch zu erhalten. Was zeichnet eine gute Freundschaft aus? Was sagt die Bibel dazu? Und warum wissen wir, dass wenn wir uns an die Ratschläge der Bibel halten, unsere Freundschaften dauerhaft halten können?

Der Gastredner, Herr Matthias Ender, Oppenheim, wird in seinem 30-minütigen Referat auf diese und weitere Fragen eingehen.

Sie sind herzlich zu unserem Gottesdienst eingeladen.

• **Mittwoch, 01.07.2026 19:00 Uhr**

Programmübersicht:

Teil 1 - Vortrag: „Mit Pferden um die Wette rennen“. Warum kann man vor uns liegende Schwierigkeiten mit Pferden vergleichen, mit denen man um die Wette rennt?

Teil 2 - Besprechung: „Das Christentum breitet sich aus“. Wie breitete sich das Christentum historisch auf der Welt aus?

Veranstaltungsort:

Bitte beachten Sie:

Unsere Gottesdienste finden im unserem Königreichs-Saal Saarstr. 18, 55425 Waldalgesheim statt. Wer diesen Gottesdienst gern

digital besuchen möchte, kann wie bisher die Zugangsdaten unter der Tel.-Nr. 06724/603889 erfragen.

Wir laden Sie ein, unsere Website [jw.org](http://www.jw.org) zu besuchen. Sie finden dort viel Interessantes rund um das Thema „Bibel“ in mehr als 1.000 Sprachen.

Die behandelten Themen richten sich an Ehepaare, Eltern, Ledige, Jugendliche, Kinder und alle, die mehr über die Bibel erfahren möchten.

■ Kath. Kirchengemeinde Soonwald-Gräfenbachtal Hl. Franziskus

Kath. Pfarramt, Kirchgasse 14,

55595 Wallhausen

Email: hl-franziskus-soonwald-graefenbachtal@bistum-trier.de

Tel.: 06706 257

www.pfarrei-heiliger-franziskus.de

Öffnungszeiten: Mi + Do 9:00 – 12:00 Uhr

Telefonsprechstunde: Mo + Fr. 9:00 – 11:00 Uhr

Seelsorgeteam: Pfarrer Dr. Modestus Ukwandu, Diakon Burkhard Lohmer

Kath. Öffentliche Bücherei Spabrücken, Klosterstr., Tel. 06706 960197

Mittwoch 16:30 – 18:00 Uhr und Samstag 17:00 – 18:00 Uhr

Kath. Öffentliche Bücherei Wallhausen, Pfarrheim

Dienstag u. Donnerstag 16:30 – 19:00 Uhr und Sonntag 11:00 – 12:00 Uhr

Gottesdienstordnung:

Freitag, 26.06.2026

18:30 Uhr Braunweiler - St. Josef Rosenkranzgebet

Samstag, 27.06.2026

14:00 Uhr Spabrücken - MariäTrauung von Ilka Götz u. Himmelfahrt Garo Möller

18:00 Uhr Braunweiler - St. Josef Hl. Messe im Festzelt anl. des 755. Dorfjubiläums

Sonntag, 28.06.2026

10:00 Uhr Spabrücken - MariäHl. Messe Himmelfahrt

10:00 Uhr Dalberg - St. Leonhard Wortgottesfeier mit Kommunionausteilung

Dienstag, 30.06.2026

18:30 Uhr Sommerlich - St. Ägidius Hl. Messe

Mittwoch, 01.07.2026

18:30 Uhr Schöneberg - Kreuzauffindung Hl. Messe

18:30 Uhr Wallhausen - St. Rosenkranzgebet Laurentius

19:00 Uhr Braunweiler - St. Josef Rosenkranzgebet für den Frieden

Donnerstag, 02.07.2026

18:30 Uhr St. Katharinen - MariäHl. Messe Geburt

Geistliches Zentrum – Kloster Spabrücken

Klosterstraße 7, 55595 Spabrücken

Tel.: 067 06 – 960104

Email: info@kloster-spabruecken.de

Gebetszeiten

Freitag

7:00 – 11:00 Kapelle „Gott Raum geben“, eucharistische Anbetung in Stille

18:00 Uhr Kirche Gebet um den Frieden

Sonntag

17:00 Uhr Kapelle stille Anbetung

18:00 Uhr Vesper

Dienstag – Mittwoch

17:30 Uhr Kapelle Vesper

Donnerstag

5:00 Uhr bis Kapelle „Gott Raum geben“, eucharistische Anbetung in Stille

Eucharistiefiern

Montag, 29.06.

18:00 Uhr Kapelle hl. Messe

Büchereien



■ MiBi Daxweiler

Lust auf ein gutes Buch und gerade keins zur Hand? Kein Problem dank der MiBi am Bürgermeister-Daum-Platz.

Hier können rund um die Uhr kostenlos Bücher ausgeliehen werden. Die Ausleihe funktioniert nach dem Prinzip geben und nehmen und erfolgt auf Vertrauensbasis.

Buchspenden sind jederzeit willkommen und einzelne Bücher können einfach in der MiBi hinterlegt werden. Umfangreichere Sammlungen können Buchspender gerne, nach vorheriger Anmeldung, im Haus der Gemeinde abgeben.

■ Öffentliche Bücherei Stromberg



Rathausstraße 4, 55442 Stromberg

Telefon: 06724-3831

E-Mail: buecherei.stromberg@web.de

Internet: www.buechereistromberg.de

Öffnungszeiten:

montags von 16.00 bis 18.30 Uhr

dienstags von 16.00 bis 18.30 Uhr

donnerstags von 16.00 bis 18.30 Uhr

samstags von 09.30 Uhr bis 11.30 Uhr

■ Öffentliche Bücherei Stromberg

Vorlese- und Lesesommer 15. Juni bis 15. August 2026 mit neuem Logo! In diesem Jahr freute sich das Büchereiteam wieder über viele Leserinnen und Leser, die sich schon gleich in der ersten Woche für die beiden Aktionen des Landes Rheinland-Pfalz angemeldet haben.

Eine Anmeldung ist noch jederzeit möglich. **Der Vorlesesommer spricht alle an, die Kindern, die noch nicht lesen können, vorlesen.** 3 Bücher sollen es sein, damit wir eine Urkunde ausstellen, eine Einladung zum Abschlussfest am 05. September aussprechen und eine Vorlesekarte geben wir in die landesweite Verlosung. **Der Lesesommer ist für Kinder und Jugendliche von 6 bis 16 Jahren gedacht.** Auch hier gilt: 3 Bücher sollen mindestens gelesen werden, um eine Urkunde zu erhalten, eine Einladung zum Abschlussfest zu bekommen und eine Lesesommer-Karte kommt in die große Verlosung des Landes. **Herzlich willkommen in den Räumen der Bücherei! Gleich am Eingang begrüßt euch, passend zum Logo, unser großer Roboter „Buki“. Lasst euch überraschen!**

Sommerlektüre! „Man sieht sich“ von Julia Karnick. Eine liebevoll erzählte Geschichte übers Jungsein und Erwachsenwerden in den Neunzigern, über verspielte Gelegenheiten sowie über eine neue Chance im Hier und Jetzt.

■ Bücherzelle am Rathaus Rümmlsheim



Der **Rümmlsheimer Lesewurm** – die **Bücherzelle am Rathaus** – ist für alle Leserbegeisterten in Rümmlsheim und in der Umgebung geöffnet, rund um die Uhr, sieben Tage die Woche.

Das Motto lautet: **Lesen, Zurückbringen, Behalten, Tauschen.**

Wer gut erhaltene Bücher spenden möchte, kann diese **dienstags und donnerstags** jeweils **18–19 Uhr** während der Sprechzeiten im Rathaus abgeben oder (möglichst geschützt) vor die Rathaus-tür legen.

Kontakt für Fragen und Buchspenden:

E-Mail: rathaus@ruemmlsheim.de

Telefon: 06721 / 43932

■ Kath.-Öffentliche Bücherei Guldental



Große Kirchgasse 7 (im Pfarrzentrum St. Martin)

Telefon 06707 / 242 9858

Öffnungszeiten:

Dienstag 17:00 - 18:30 Uhr

Freitag 16.30 - 18.00 Uhr

Sonntag 11:00 - 12:00 Uhr

E-Mail: kath-buecherei-guldental@gmx.de

www.facebook.com/BuechereiGuldental/

Leitungsteam: Rita Hasslinger, Viktoria Steffen, Jessica Stölb

Kath. öffentliche Bücherei Dörrebach



Kirchstr. 9,55444 Dörrebach
 Tel.: 06724/3339
 E-Mail: buecherei.doerrebach@gmx.de
 Website: www.eopac.net/doerrebach
Öffnungszeiten:
 mittwochs von 17.30 bis 18.30 Uhr

Kath.-Öffentliche Bücherei Seibersbach



Schulstraße 1, 55444 Seibersbach
 www.buecherei-seibersbach.de
 Montag 17:00 - 18:30 Uhr
 Ferien sowie während der Schulzeit!

Waldlaubersheimer Buchzelle



Lust auf ein gutes Buch? Die Waldlaubersheimer Buchzelle (am Feuerwehrhaus) hat rund um die Uhr, sieben Tage die Woche geöffnet. Eine große Auswahl weiterer Bücher und persönliche Beratung gibt's jeweils am ersten Montag im Monat in der Bücherei in der Alten Schule am Viktoria-Platz. (18 bis 20 Uhr). Für die Buchzelle

lautet das Motto: Einfach mitnehmen, lesen und wieder zurückstellen - die Ausleihe ist kostenlos und reine Vertrauenssache. Kontakt für Fragen und Buchspenden: buchzelle@gmx.de

Die BuchHalteStelle



Kinder- und Jugendbücher mitten im Dorf

In Waldlaubersheim können Kinder und Jugendliche sich an jedem Wochentag, 24 Stunden lang mit Büchern versorgen. Die Ausleihe ist reine Vertrauenssache, Rückgabe Ehrensache. Einfach zur BushalteStelle am Viktoria-

platz gehen. In der BushalteStelle findet Ihr die BuchHalteStelle. Ein gut bestücktes Bücherregal mit spannenden Büchern. Kinder- und Jugendbuch-Spenden bitte auf dem runden Tisch „Im Schloßhof 2“ ablegen. Spendenankündigungen und Anregungen bitte an „BuchHalteStelle@kulturvorort.de“.

Gute Unterhaltung wünscht die Ortsgemeinde, das Buch-Team und der BDP.

Bücherei Warmsroth

Die Bücherei Warmsroth befindet sich im Dorfgemeinschaftshaus, Bergstraße 39.

Öffnungszeiten:

Donnerstags von 15.00 bis 17.00 Uhr.
 Jeden 1. und 3. Samstag im Monat von 10.00 bis 11.00 Uhr

Leitung: Ursula Staedler



Daxweiler

Kfd Frauengemeinschaft Daxweiler

Herzlich möchten wir Sie zu unserem diesjährigen „Gottesdienst unter den Birken“ am 02. Juli 2026 um 18 Uhr einladen.

Gäste - Frauen und Männer, Familien und Einzelpersonen, auch aus den Nachbarorten - sind herzlich willkommen.

Wir freuen uns über alle, die mit uns Gottesdienst feiern möchten - unabhängig ihrer Konfession. Gemeinsam wollen wir unseren Glauben in ökumenischer Verbundenheit leben und feiern.

Nach dem Gottesdienst wollen wir noch zusammenbleiben und den Abend in gemütlicher Runde ausklingen lassen.

Es freut sich das Leitungsteam der Kfd!

Guldental

TV 1909 Guldental e. V. lädt ein...

Am Sonntag, 28. Juni 2026 laden wir zur von Manfred Bauer geführten Wanderung nach Oberheimbach ein. Dort wollen wir die verkürzte Version des Panoramaweges entlangwandern. Die Rundwanderung erstreckt sich über eine Strecke von 10,50 Km

und ist in der Kategorie „mittel“ eingestuft. Wir wandern ca. drei Stunden. Treffpunkt ist wie immer um 10.00 Uhr der Parkplatz vor dem TV-Tennisheim im Guldentaler Sportgelände. Nach der Wanderung werden wir einkehren. Zu dieser Wanderung laden wir unsere Vereinsmitglieder und gerne auch Gastwandlerer ein. Weitere Infos gibt Manfred Bauer unter 0175 411951.

SPD-OV Guldental

WeinAfterWork der SPD Guldental

Am Mittwoch, 1. Juli von 18 bis 22 Uhr findet das nächste Mal WeinAfterWork auf der Sonnenberghütte statt.

Es gibt wieder einen Bratwurststand.

Neu in diesem Jahr, Kartenzahlung für die Getränke ist eingerichtet. Wir freuen uns auf euer Kommen, eure SPD Guldental.

Waldlaubersheim

**Ev. Kirchengemeinde Guldenbachtal
 Frauenfrühstück Waldlaubersheim**

Einladung zum Frauenfrühstück am 02.07.2026 um 9.00 Uhr im Gemeindezentrum Waldlaubersheim

Als Gast begrüßen wir: Frau Elke Schowalter

Thema: „Wenn einer eine Reise tut“

Anmeldung erbeten bis Dienstag 30.06.2026 11.00 Uhr bei Monika Benthin Tel. 06721-1595915

Windesheim

Landfrauen Windesheim

Unsere nächste Veranstaltung findet am Dienstag, dem 30. Juni 2026 um 19.00 Uhr am Weinfenster auf dem Altenberg zusammen mit dem Evangl. Posaunenchor Windesheim statt. Unter dem Motto „so klingt's bei uns im Weinberg“ spielt der Posaunenchor bekannte Volksweisen und lädt zum Mitsingen ein. Die Landfrauen bieten Wasser, Wein und Schmalzbrote an. Bitte Gläser und eventuell eine Sitzgelegenheit mitbringen (Sitzkissen, leichter Klappstuhl) einige Bänke werden auch aufgestellt. Bei Regen / Gewitter fällt die Veranstaltung aus!

Vorankündigung: Am Samstag, dem 11. Juli 2026 um 9.00 Uhr findet unser diesjähriges Sommerfrühstück an der katholischen Kirche statt. Kostenbeitrag 10,00 €. Bitte Gedeck mitbringen. Wir bitten um Anmeldung bei Waltraud Schmitt 06707 449 oder Marita Möller 06707 1833 bis zum 9. Juli 2026, damit wir besser planen können.



Radclub Michelin Bad Kreuznach e.V

Der **Radclub Michelin Bad Kreuznach e.V.** veranstaltet am Sonntag, dem 05.07.2026 ab Windesheim seine 31. Radtouristikfahrt (RTF).

Es stehen 5 Strecken, welche wie ein Kleeblatt gefahren werden können, zur Verfügung. Also 5 einzelne Strecken mit einer Länge von 22 km bis 29 km. Insgesamt können somit 130 km gefahren werden. Start und Ziel der einzelnen Strecken ist immer die Römerberghalle in Windesheim. Dort ist auch der zentrale Kontrollpunkt mit Getränken und Verpflegung für die Teilnehmer und Teilnehmerinnen. Bei einer Auswahl von fünf reizvollen Strecken ist für jeden etwas dabei. Gestartet werden kann ab 7.00 Uhr bis max. 9.30 Uhr Die Radstrecken führen über und durch den Hunsrück zur Nahe und sind als „Kleeblatt“ angelegt. D.h. der Kontrollpunkt/Verpflegungsstelle ist immer die Römerberghalle in Windesheim. Dort gibt es die Möglichkeit die Getränkeflasche aufzufüllen und einen Riegel zu essen, bevor die nächste Teilstrecke in Angriff genommen wird. Die Strecken sind nicht ausgeschildert. Alle Strecken sind als GPX-Datei entweder auf der Homepage des RC-Michelin Bad Kreuznach e. V. oder über eine Anforderung per Mail buwe@online.de verfügbar. Alle grundsätzlich relevanten Informationen sind natürlich im Breitensportkalender

(<https://breitensport.rad-net.de/breitensportkalender/termine/2026/kleeblatt-rtf-am-fusse-des-hunsruecks;9975947.html>) zu finden.

In Windesheim sorgen die Helferinnen und Helfer des Radclub Michelin auch für das leibliche Wohl aller Teilnehmenden und Besucher. Kaffee und Kuchen, auf Wunsch auch belegte Brötchen,

stehen ab 8.00 Uhr, Bratwurst und Steaks ab 10.00 Uhr bereit. Auch Nichtradlerinnen und -radler sind recht herzlich zum Frühstück eingeladen.

Sollten Sie weitere Fragen haben, wenden Sie sich bitte an Burkhard Weiß, **Tel.: 015254059943**, Mail: buwe@online.de oder folgen Sie uns auf **www.rc-michelin.de**



GStB

Gemeinde- und Städtebund
Rheinland-Pfalz

-Anzeige-

■ Kommunale Finanzkrise – Bund und Länder müssen endlich handeln!



Für die Kommunen ist es zwei vor zwölf. Allein 2025 lag das kommunale Defizit in Rheinland-Pfalz bei über 1,3 Mrd. Euro und damit mehr als doppelt so hoch wie im Vorjahr (- 625 Mio. Euro in 2024) – Tendenz steigend. Die anhaltende Wirtschaftsschwäche wird die Finanzlage weiter verschärfen. Hauptursache sind steigende Sozialausgaben und wachsende gesetzliche Anforderungen. Leidtragende sind die Bürgerinnen und Bürger. Es fehlt Geld für Kitas, Schulen, Feuerwehren, Straßen und viele andere Leistungen der Daseinsvorsorge. Deshalb unterstützt der GStB die bundesweite Aktion „Kommunen am Limit“. Bund und Länder müssen die Handlungsfähigkeit der Kommunen sichern. Die Kommunen fordern die vollständige Beseitigung des Finanzierungsdefizits sowie die konsequente Anwendung des Grundsatzes „Wer bestellt, bezahlt“. Zudem muss in Rheinland-Pfalz die strukturelle Unterfinanzierung durch eine Reform des kommunalen Finanzausgleichs beendet werden.



LINUS WITTICH

Lokal informiert. Druck. Internet. Mobil.

Immer ein Auge für's Detail.

Anzeige online aufgeben
anzeigen.wittich.de



3. Juli 2026 · 17 bis 22 Uhr

Sommerfest

Genießt mit uns
einen entspannten
Sommerabend!

Tanzen unter Palmen
zur Musik von DJ Adzi,
Sommerfeeling
bei alkoholfreien
Cocktails.



www.crucenia-thermen.de
f crucenia.thermen
© crucenia_thermen
Bad Kreuznach



KFZ-Service Dorsheim

Freie Werkstatt

KFZ-Technik allgemein Bremsen +
Inspektion aller Fahrzeuge Fahrwerkstechnik
nach Herstellervorgabe Auspuffanlagen
(Opel/VW/Mercedes/BMW) Reifenhandel
und Eintrag ins Serviceheft - auch digital Rädereinlagerung

TÜV
Klimaservice

Tel.: 06721/2017931

55452 Dorsheim, Burg-Layer-Str. 4A Es freut sich auf Ihren Besuch Hr. Kunkel

„DIE KLEINEN“
IN IHRER REGION



IMMOBILIENMARKT

3 ZKB Balkon u. Terrasse in Laubenheim, 76 qm, ab 01.08.2026 zu vermieten. KM 590 €. Telefon: 0176-41536668

KFZ-MARKT

Ankauf Gebrauchtwagen aller Art in jd. Zust., sof. Barzahlung. Tel.: 0151-29012954, 0261-39023357

Ankauf von Gebrauchtwagen. Zustand egal, zahle bar vor Ort. 0261-2081855 oder 0173-3049605

Kaufe alle PKW, auch mit Motorschaden oder Unfallschaden, bis 22 Uhr erreichbar. Tel.: 0671/79679315 od. 0171/1229324

LW-FLYERDRUCK.DE

SONSTIGES

Garten & Haus Service, auch Baumfällung, günstig & sauber, Aain Tel.: 0152-21545413

Frau Stefan kauft: Puppen, Römer-Gläser, Bücher, Schmuck, Porzellan. Tel. 0163/2065841

Dachdecker hat noch Termine frei! Reparaturen jeglicher Art, kostenlose Vor-Ort-Beratung, Dachrinnenreinigung zum günstigen Festpreis, Tel.: 0178-6282166

!!!Achtung Ankauf!!! von Pelzen, Bekleidung aller Art, Zinn, Bilder, Häkeldeckchen, Sammeltassen, Porzellan, Stoffe u. Garne, Bernstein, Koralle, Grandel u. Modeschmuck, Möbel, Silberbestecke, Münzen, Frau Klimt auch Sa + So erreichbar, Tel.: 0170-2910758

Hier finden Sie ...

Anzeigen für das KLEINE Geld.



DER DIREKTE
WEG ZU IHRER
KLEINANZEIGE:



Unsere Kleinsten buchen –
einfach, schnell und unkompliziert!

Online: **anzeigen.wittich.de**
per E-Mail: **privatanzeigen@wittich-hoehr.de**
oder telefonisch: **02624 911-0**

www.wittich.de



Wichtige Information für unsere Leser und Interessenten.



Mitteilungsblatt VG Langenlonsheim-Stromberg.

Anzeigen-Annahmeschluss
beim Verlag Montag, 9.00 Uhr
bei Feiertagsvorverlegung einen Werktag früher

Redaktions-Annahmeschluss beim Verlag/bei der Verwaltung
Montag, 7.30 Uhr
bei Feiertagsvorverlegung einen Werktag früher

Zeit sparen - Familienanzeigen online buchen:
anzeigen.wittich.de

Sie erreichen uns:
Montag bis Donnerstag 8.00 Uhr bis 16.00 Uhr
Freitag 8.00 Uhr bis 14.00 Uhr

Telefon-Verzeichnis: 02624 911-

Anzeigenannahme Familienanzeigen	Tel. 0
Annahme private Kleinanzeigen	Tel. 0
Rechnungserstellung	Tel. 153
Redaktionelle Beiträge	Tel. 192
Zustellung	Tel. 143

E-Mail-Verzeichnis

Anzeigenannahme anzeigen@wittich-hoehr.de	Redaktion mitteilungsblatt@vg-ls.de
Rechnungswesen buchhaltung@wittich-hoehr.de	Zustellung zustellung@wittich-hoehr.de

Ihre Ansprechpartnerin für Geschäftsanzeigen und Prospektwerbung



Stephanie Kupp
Verkaufssendienst
Tel. 02624 911-202
s.kupp@wittich-hoehr.de

**Flyer-
verteilung
geplant?**

- ✓ Gestaltung ✓ Satz
- ✓ Druck ✓ Verteilung

Alles aus einer Hand!

Alle Infos zu „Langenlonsheim-Stromberg“ unter archiv.wittich.de/466



LINUS WITTICH Medien KG - Rheinstraße 41, 56203 Höhr-Grenzhausen

**TRAUERANZEIGEN
SCHALTEN UND FINDEN**

Das Trauerportal von **LINUS WITTICH**

trauer-regional.de
by LINUS WITTICH

Liebesgrüße in den Himmel an meinen geliebten
Hans-Werner und seine lieben Eltern
Frieda und *Simon Ohler*.

Für die Welt wart ihr irgendjemand,
aber für mich wart und bleibt ihr die ganze Welt.
Wo immer ich bin, seid ihr bei mir, tief in meinem Herzen.
Ich liebe euch und diese Liebe kann auch der Tod nicht beenden.
Meine Gedanken sind jeden Tag bei euch.

In Liebe
Euer Margitche

Windesheim, im Juni 2026

**LÜTTGERS HANDWERK
BESTATTUNGEN**

Christian Lüttger
Weinsheim / Windesheim

☎ 06758 - 804369 ☎ 0170 - 2829575
In schweren Zeiten an Ihrer Seite.

So wie der Wind den Sand verweht,
so ist auch unser Leben.
Wir wirbeln hoch, wir fallen tief –
wem ist das Glück gegeben?
Doch ihre Seele fliegt weit fort,
unendlich zu den Sternen,
befreit von aller Erdenlast
in weite, weite Ferne.

Unbekannt

Hilfe in **schweren Stunden**

BLÜMLER
BESTATTUNGEN

würdevolle Begleitung im Trauerfall

- Bestattungsvorsorge
- Gespräche auch gerne bei Ihnen zu Hause
- Gestaltung und Druck von Traueranzeigen und Karten
- Dekoration der Trauerhallen
- Bestattungen aller Art

☎ **0 67 04.96 05 86**

**Bergbornstraße 13
55450 Langenlonsheim**

www.bluemler-bestattungen.de
info@bluemler-bestattungen.de



LINUS WITTICH
Lokal informiert. Druck. Internet. Mobil.



KOENIG & BAUER

Stimmungsvolle Einweihung der Rapida 76

Die Zukunft kann kommen in Marquartstein

Es war ein Kraftakt, der einen nachhaltigen Eindruck hinterlassen sollte: Mitten im laufenden Geschäftsbetrieb feierten das Druckhaus und das Medienhaus in Marquartstein gemeinsam die offizielle Einweihung der neuen Bogendruckmaschine von Koenig und Bauer. „Ein deutliches Signal nach Innen und Außen“, konstatierte Komplementärin und Gesellschafterin Andrea Wittich-Bonk im Rahmen einer Talkrunde. Georgia Wittich-Menne, ebenfalls Gesellschafterin, sprach von „einem Standort, der uns nicht nur am Herzen liegt, sondern hiermit eindeutig gestärkt wird.“

Hochentwickelte Drucktechnologie – dafür steht Koenig und Bauer aus Würzburg, eine AG, als weltweit führender Lösungsanbieter für die grafische Industrie. Thomas Göcke, Bereichsleiter Marketing & CRM bei Koenig & Bauer Sheetfed, berichtete von „einer direkt funktionierenden Partnerschaft, in der es um Maschinen geht, aber die Menschen auf Augenhöhe Entscheidungen treffen.“



▲ Das Gruppenfoto vor der neuen Druckmaschine.

Das Geschäft wurde eingeleitet von Kurt Schergen, Betriebsleiter der Druckhäuser in Marquartstein und Föhren: „Die Kommunikation ist immer zielführend, die High-End Drucktechnologie ist absolut überzeugend“. Nicht von ungefähr haben die Vorbereitungen zur Neuinstallation einer weiteren neuen, noch größeren Maschine im rheinland-pfälzischen Druckhaus in Föhren bereits Fahrt aufgenommen. „Diese Inbetriebnahme wollen wir in der zweiten Jahreshälfte 2027 feiern“, kündigte Kurt Schergen an, „da helfen uns die Erfahrungs-

werte dieser gelungenen Veranstaltung hier.“ Diese hatten der Leiter des Druckhauses und der Geschäftsführer des Medienhauses vor Ort, Patrick Strerath, auf den Weg gebracht. „Gemeinsam mit unseren engagierten Mitarbeitenden“, betonte Patrick Strerath, der die Gelegenheit nutzte, um zahlreiche kommunale Amtsträger, Touristiker und Kunden einzuladen. „Ein idealer Anlass, die Türen zu öffnen und gute Gespräche zu führen!“

Flexibilität und Leistungsstärke demonstrierten die

Gastgeber, in dem sie allen Gästen ein direkt frisch gedrucktes Gruppenfoto mit auf den Weg gaben.

„Die Weiterentwicklung unserer insgesamt vier Druckstandorte in Herbestein, Herzberg, Föhren und Marquartstein ist eine nachhaltige, unternehmerische Entscheidung, zur Stärkung unserer Kernkompetenz Print“, fasste Michael Rausch final zusammen. Der Hauptgeschäftsführer der Unternehmensgruppe bedankte sich bei allen Beteiligten, für diese „beeindruckende Performance“.



▲ LINUS WITTICH und Koenig & Bauer arbeiten gut zusammen.



▲ Patrick Strerath und Kurt Schergen waren die Gastgeber.



SICHT|BAR

Brillen und Kontaktlinsen



**IHR OPTIKTEAM
in Gensingen!**



Alzeyer Straße 23 | 55457 Gensingen
Telefon 06727 89 68 000 | Mobil 0163 5175 039
hallo@sichtbar-gensingen.de | www.sichtbar-gensingen.de



LW-FLYERDRUCK.DE

Ihre Onlinedruckerei von LINUS WITTICH Medien

» Familienanzeigen



Vielen Dank

„Schöne Erinnerungen
bleiben für immer im Gedächtnis.“

Für die zahlreichen Glückwünsche und Geschenke, die vielen Überraschungen und Aufmerksamkeiten, die Hilfe und Unterstützung bedanken wir uns von ganzem Herzen.

Sarah & Marcel Holzhauer - Berg

Langenlonsheim, im Juni 2026

Hochzeitsanzeigen online aufgeben:
anzeigen.wittich.de

Koffer packen und los!



Städtetrip Hamburg	26.08. - 30.08.2026 5 Tage	ÜF	999,- €
Prag	02.09. - 06.09.2026 5 Tage	ÜF	855,- €
Durch die Normandie nach Südengland *****	02.09. - 10.09.2026 9 Tage	HP	2.385,- €
Dubrovnik - Perle der Adria	02.09. - 11.09.2026 10 Tage	HP	2.395,- €
Durch die Inselwelt Kroatiens 	02.09. - 11.09.2026 10 Tage	HP	ab 3.185,- €
Das Fest der Fiedler	05.09. - 07.09.2026 3 Tage	HP	525,- €
Rund um die Adria *****	06.09. - 18.09.2026 13 Tage	HP	3.149,- €
Kulturreise durch das Ruhrgebiet	07.09. - 10.09.2026 4 Tage	HP	799,- €
Radreise durch das Ruhrgebiet 	07.09. - 10.09.2026 4 Tage	HP	799,- €
Naturpark Vogtland	10.09. - 17.09.2026 8 Tage	HP	1.399,- €
Sonneninsel Usedom *****	12.09. - 19.09.2026 8 Tage	HP	1.775,- €



Mittersill

Das echte Leben in den Bergen
06.09. - 11.09.2026

Fahrt im modernen Reisebus • 5x ÜF im 4-Sterne Sporthotel Kogler in Mittersill • 5x Abendbuffet mit 2 Hauptgängen zur Auswahl und einem Dessertbuffet • Ganztägige Reiseleitung bei Ausflug „Großglockner-Rundfahrt - Lienz“ und „Kitzbühel - Zell am See“ • Halbtägige Reiseleitung bei Ausflug „Krimmler Wasserfälle“ und „Weißensee Gletscher“ • Eintritt Kombiticket Krimmler Wasserwelten • Panorama-Schiffsrundfahrt auf dem Zeller See • u. v. m.

6 Tage | Preis pro Person | HP 1.145,- €



BOHR GmbH An der Kreisstraße 2 | 55483 Lautzenhausen | reisebuero@bohr.de
Mo. - Fr.: 08.00 - 18.00 Uhr **Tel. 06543 5019-400** Buchungscode: **MB**



Die **CySa-Pak GmbH** ist ein solide finanziertes, wachsendes Familienunternehmen mit Sitz in **Rheinböllen** (Rhein-Hunsrück-Kreis) und wir beschäftigen uns mit der Entwicklung, Produktion und dem Vertrieb flexibler Verpackungen. In unserem Marktsegment sind wir ein etablierter Partner angesehener Markenaktiver der Milchwirtschaft sowie der Süßwarenindustrie. Unsere Produktionsanlagen, darunter zwei Flexodruckmaschinen mit 11- und 8-Farben, einer Bobst 20SIX und einer Bobst Expert CI gehören zu den modernsten in Europa.

Du bist auf der Suche nach einem vielschichtigen Arbeitsplatz, dann bewirb dich (m/w/d) bei uns als

- **Medientechnologie Flexodruck**
- **Ausbildung zum Medientechnologie Flexodruck**
- **Elektriker / Elektroniker / Instandhaltung**
- **Maschinen- und Anlagenführer**
- **Vertriebsinnen- und -Außendienst**
- **Produktentwicklung**
- **Reinigungskraft (Teilzeit)**

Dich erwartet ein zukunftsorientiertes Arbeitsumfeld mit einem motivierten Team.

Du glaubst, du passt zu uns? Dann freuen wir uns über deine Bewerbung per E-Mail an karriere@cysa-pak.de.

Deine Ansprechpartnerin:

Regina Zemmler

Tel. 0 67 64 / 90 25 - 13

CySa-Pak GmbH | Industriepark Soonwald 18-22
 55494 Rheinböllen | www.cysa-pak.de



Wie neue Mitarbeiter richtig starten -Anzeige-

Der Start im neuen Job hat sich radikal verändert. Unternehmen setzen heute auf strukturierte, oft hybride Onboarding-Prozesse, um Talente langfristig zu halten. Wer die ersten Wochen unvorbereitet angeht, verliert schnell den Anschluss.

Ein moderner Onboarding-Prozess beginnt lange vor dem ersten Arbeitstag, das sogenannte „Preboarding“. Für den Einsteiger bedeutet das: Nutzen Sie diese Phase. Machen Sie sich mit den Tools vertraut, lesen Sie sich in aktuelle Projekte ein. Das senkt das Stresslevel am offiziellen Stichtag massiv.

Die Phase des Einstiegs ist eine enorme Belastung. Unzählige

neue Begriffe, Namen und ungeschriebene Gesetze prasseln auf das Gehirn ein. Wer Unklarheiten sofort anspricht, statt Unwissenheit zu überspielen, baut schneller echtes Wissen auf. Ein guter Onboarding-Plan stellt Neulingen einen „Buddy“ zur Seite – einen erfahrenen Kollegen, der abseits der Chefetage Fragen beantwortet. Im Zeitalter von Homeoffice und Remote Work droht beim Onboarding jedoch oft soziale Isolation. Digitale Kaffeepausen und virtuelle Kennenlern-Runden können das persönliche Gespräch in der Kaffeeküche nur bedingt ersetzen. Neue Mitarbeiter müssen daher Eigeninitiative zeigen.

Suchen Sie Ihren **JOB** nicht in der **FERNE**. Suchen Sie **REGIONAL**.

Mit Aussicht auf **HEIMAT**. Ihr nächster Job.

Kostenlose
Jobsuche –
print & digital!

- ✓ Jobs direkt aus Ihrer Umgebung
- ✓ Mobil optimierte Job-Ansicht – finden Sie Ihren Traumjob auch von unterwegs
- ✓ Arbeit, Ausbildungsplatz oder Minijob – alles in einem Portal!
- ✓ Einfacher und schneller Bewerbungsprozess – ganz egal, ob via E-Mail, Telefon oder auch per Post

Selbstvermarktung im Bewerbungsprozess -Anzeige-

Selbstvermarktung ist heute fester Bestandteil des Bewerbungsprozesses. Personalverantwortliche erwarten Klarheit darüber, wofür eine Person steht, was sie kann und welchen Mehrwert sie bietet. Gleichzeitig stößt übertriebene Selbstdarstellung schnell an Grenzen. Bewerbungen erfüllen eine Orientierungsfunktion. Sie sollen Entscheidungshilfen liefern, keine Selbstdarstellungsshow. Gute Selbstvermarktung bleibt überprüfbar. Statt „teamorientiert und belastbar“ wirken konkrete Situationen: ein Projekt unter Zeitdruck, eine Konfliktlösung im Team, eine messbare Verbesserung. Wer Leistungen kontextualisiert, schafft Vertrauen.

Auch digitale Kanäle verändern den Maßstab. Profile in beruflichen Netzwerken gehören heute zur erweiterten Bewerbung. Sie ersetzen jedoch keine inhaltliche Tiefe. Konsistenz zählt: Lebenslauf, Anschreiben und Online-Profil müssen dieselbe Geschichte erzählen – sachlich, nachvollziehbar, ohne Inszenierung. Die angemessene Dosis Selbstvermarktung liegt daher zwischen Unsichtbarkeit und Selbstüberschätzung. Wer sich präzise beschreibt, Leistungen belegt und Grenzen kennt, positioniert sich professionell. Selbstvermarktung ist dann kein Risiko, sondern ein Werkzeug, nüchtern eingesetzt, wirksam im Ergebnis.

Hier finden Sie ...

einen Job mit Aussicht auf Heimat.





JOBS IN IHRER REGION

Welche Jobs entstehen gerade? -Anzeige-

Während die Automatisierung traditionelle Berufe verdrängt, entsteht am Horizont eine völlig neue Arbeitswelt. Wer heute Karriere plant, darf nicht in den Kategorien von gestern denken. Die Digitalisierung und der ökologische Wandel treiben Berufe voran, die vor wenigen Jahren noch wie Science-Fiction klangen. Im Zentrum dieser Entwicklung steht die künstliche Intelligenz. Der „Prompt Engineer“ ist das beste Beispiel: Er programmiert nicht mehr selbst mit komplexem Code, sondern füttert Maschinen mit präzisen sprachlichen Befehlen, um optimale Ergebnisse zu erzielen. Hier verschmelzen Lin-

guistik und Informatik. Ebenso dringlich gesucht werden „KI-Ethiker“. Sie prüfen, ob Algorithmen moralisch handeln, Diskriminierung vermeiden und gesetzliche Vorgaben einhalten. Daten sind das neue Gold, doch erst diese Spezialisten machen sie nutzbar und sicher. Ein weiterer Megatrend ist die Nachhaltigkeit. Der „Dekarbonisierungs-Manager“ unterstützt Unternehmen dabei, ihren CO₂-Fußabdruck auf null zu senken. Er analysiert Lieferketten, optimiert Produktionsprozesse und sichert das Überleben von Betrieben in einer grün regulierten Wirtschaft.

STELLENAUSSCHREIBUNG LANDESFORSTEN RHEINLAND PFALZ

Zum nächstmöglichen Zeitpunkt sind mehrere Stellen bei Landesforsten Rheinland-Pfalz, auch am Forstamt Soonwald mit Walderlebniszentrum, als

Forstwirtin / Forstwirt (m/w/d)
unbefristet in Vollzeit zu besetzen.

Die Eingruppierung erfolgt gemäß den Bestimmungen des TV-L Forst in der Entgeltgruppe E5.

Den vollständigen Text der Stellenausschreibung, finden Sie auf der Internetseite unter der Adresse www.wald.rlp.de oder www.karriere.rlp.de

Ihre Online Bewerbung erbitten wir ausschließlich über unsere Homepage, der Bewerbungsschluss ist offen.



Für die wöchentliche Verteilung suchen wir **Zusteller (m/w/d)**



Verbandsgemeinde Langenlonsheim-Stromberg Mitteilungsblatt

Mitteilungen & Informationen

Jahrgang 51 | Nummer [week] | Freitag, [date]



Bretzenheim, Dakweiler, Dorsheim, Dörrebach, Eckenroth, Guldental, Langenlonsheim, Laubenheim, Roth, Rümmlsheim, Schöneberg, Seibersbach, Stadt Stromberg, Schweppenhausen, Waldlaubersheim, Warmstroth, Windesheim

- Bretzenheim (Vertretung vom 06.07.2026 bis 19.07.2026)
- Bretzenheim (Vertretung vom 01.07.2026 bis 19.07.2026 und vom 20.07.2026 bis 31.07.2026)
- Dorsheim
- Guldental-Waldhiltersheim (Vertretung vom 01.07.2026 bis 12.07.2026)
- Langenlonsheim (Vertretung vom 13.07.2026 bis 31.07.2026)
- Rümmlsheim (Vertretung vom 20.07.2026 bis 26.07.2026 und vom 27.07.2026 bis 31.07.2026)
- Windesheim (Vertretung vom 01.07.2026 bis 05.07.2026)
- Windesheim (Vertretung vom 01.07.2026 bis 12.07.2026)

Bewirb Dich mit folgenden Angaben unter:

- ✓ Name, Vorname
- ✓ Geburtsdatum
- ✓ Straße, Hausnummer
- ✓ Postleitzahl, Ort
- ✓ Telefon
- ✓ E-Mail



Fülle einfach und bequem das Bewerbungsformular auf unserer Homepage aus: www.wittich.de/zustellung
Nutze die kostenlose Bewerber-Hotline: **0800 2830095**
Oder schreibe eine Mail an: zustellung@wittich.de

Mit AUSSICHT auf HEIMAT: Ihr nächster JOB.



Sachbearbeiter / Koordinator
Kommunalrecht und
Gremienarbeit (m/w/d)



Wir stellen ein!

STELLENINHALTE

- allgemeinen und grundsätzlichen Aufgaben der Abteilung Zentrale Dienste
- Vorbereitung, Durchführung und Protokollführung der Sitzungen des Stadtrates
- Administration des Ratsinformationssystems ALLRS

KONTAKT



Frau Ludwig
06721-184136
www.bingen.de

 **Zustellung bringt's!**
LINUS WITTICH

MACH MEHR AUS DEINEM SOMMER!

Eis in der Hand und Geld auf der Bank:

Egal ob Du gerade für den Führerschein, Konzert-Tickets oder den nächsten Urlaub sparst - mit einem Ferienjob als Zusteller (m/w/d) kommst Du deinem Ziel ein ganzes Stück näher.

FERIENJOB ALS ZUSTELLER (M/W/D)

bei LINUS WITTICH - verteile unsere Zeitungen in Deiner Nachbarschaft.

Mindestalter: 13 Jahre

Weitere Informationen und das Bewerbungsformular findest Du online unter www.wittich.de/zustellung

Schreibe uns per WhatsApp **0171 6474125**, per Mail zustellung@wittich.de oder melde dich bei der kostenlosen Bewerber-Hotline **0800 2830095**.

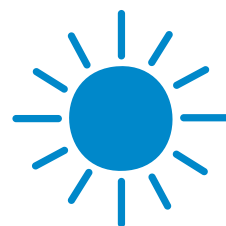

Bewirb Dich
einfach und bequem
per WhatsApp
 **0171 6474125***
oder online unter
[www.wittich.de/
zustellung](http://www.wittich.de/zustellung)

*keine Annufe möglich



LINUS WITTICH
Lokal informiert. Druck. Internet. Mobil.





JOBS IN IHRER REGION

SPA
BOLLANTS™
PARK

DEIN NÄCHSTES
KAPITEL BEGINNT IM
BOLLANTS SPA IM PARK.

Wir suchen Verstärkung in verschiedenen Bereichen:
Menschen mit Erfahrung, Quereinsteiger*innen und
alle, die Lust auf einen neuen Anfang haben.



Bewirb Dich jetzt.
Wir freuen uns auf Dich.
amira.schulz@bollants.de

STELLENAUSSCHREIBUNG LANDESFORSTEN RHEINLAND PFALZ

Am Forstamt Soonwald sind frühestens ab 01.08.2026
zwei Stellen als

Metzgerin / Metzger (m/w/d)
unbefristet in Vollzeit zu besetzen.

Die Eingruppierung erfolgt gemäß den Bestimmungen des
TV-L Eingruppierung in die Entgeltgruppe E 5.

Den vollständigen Text der Stellenausschreibung, finden
Sie auf der Internetseite unter der Adresse
www.wald.rlp.de oder **www.karriere.rlp.de**.

Ihre Bewerbung erbitten wir ausschließlich über unsere
Homepage bis spätestens zum **19.07.2026**.

**Suchen Sie Ihren *JOB*
nicht in der *FERNE*.
Suchen Sie *REGIONAL*.**



**Leitung des Hauptamtes /
Büroleitung der
Stadtverwaltung (m/w/d)**



Wir stellen
ein!

- ### STELLENINHALTE
- Gesamtverantwortung für die Organisation, Steuerung und Weiterentwicklung des Hauptamtes und der Gesamtverwaltung
 - Wahrnehmung der Funktion als Büroleitung der Stadtverwaltung mit Schnittstellenfunktion zur Verwaltungsleitung, den Fachämtern und politischen Gremien
 - Fachliche und organisatorische Führung der Beschäftigten des Hauptamtes

KONTAKT



Frau Middelmann
06721-184115
www.bingen.de

KI-gestütztes Bewerbungscoaching

-Anzeige-

Der Algorithmus blickt auf den Lebenslauf. Binnen Sekunden markiert die künstliche Intelligenz (KI) Schwachstellen, formuliert Anschreiben um und simuliert per Video das Vorstellungsgespräch. Digitales Karrierecoaching boomt. Doch wie viel Nutzen steckt in den automatisierten Beratern? Die Vorteile liegen in der Geschwindigkeit und der grenzenlosen Verfügbarkeit. KI-Tools analysieren Stellenanzeigen und gleichen sie präzise mit dem Profil des Bewerbers ab. Die psychologische Wirkung ist jedoch ambivalent. Eine KI bewertet nur das Gesagte, nicht das Gefühlte. Sie erkennt nicht, ob ein Bewerber ins Team passt oder ob

das Lächeln im Video-Interview authentisch wirkt. Zudem neigen viele Nutzer dazu, die generierten Texte ungeprüft zu übernehmen. Das Resultat sind sterile, austauschbare Anschreiben. Ein weiteres Problem ist die Voreingenommenheit der Systeme. KI lernt aus Daten der Vergangenheit. Wenn diese Daten Vorurteile enthalten, pflanzen die Tools diese unbemerkt fort. KI-gestütztes Bewerbungscoaching ist ein mächtiges Werkzeug für die Pflicht. Die Kür bleibt menschlich. Nutzen Sie die Technologie für Struktur, Grammatik und den ersten Entwurf. Verfeinern Sie das Ergebnis mit Ihrem eigenen Verstand und Ihrer Persönlichkeit.

Finden Sie den
passenden Job!



Meine Mecklenburgische

So gut. So sicher, weil ...

Seit über 40 Jahren vor Ort:

Bürogemeinschaft
Oliver Schmeichel,
Hermann Ristow &
Niklas Schneider

Baumgartenstr. 1a · Bad Kreuznach



Mecklenburgische
VERSICHERUNGSGRUPPE



wir als Team für Sie da sind.



Rohrreinigung Rademacher

Rohrreinigung
(WC - Küche - Keller - Bad)

Kanal TV - Untersuchung

Kanal-Sanierung
(Ohne Aufzugraben)

Rückstausicherung



Ihr Ansprechpartner Für
Ihre Region

Herr Schreiber
0151-74330809



Ihre mobile Schneiderin

MOBILE SCHNEIDERIN

EYLEM ALCİN

(eingetragene Handwerkerin)

HAUSBESUCHE

Keine Zeit? Kein Weg? Ich komme zu Ihnen.

0176/84383208

- Änderungen, Reparaturen und Maßanfertigungen für Damen, Herren und Kinder
- Ich nehme Maß vor Ort, hole alles ab und bringe es fertig zurück.
- Auch Abendmode, Kleider, Gardinen und Heimtextilien
Bequem. Zuverlässig. Stressfrei.



www.mainzer-hospiz.de

Mobile – Der ambulante
Kinder- und Jugendhospizdienst



Unterstützung
und Begleitung
lebensverkürzend
erkrankter Kinder,
Jugendlicher und
deren Familien.

Kontakt: Im Niedergarten 18, 55124 Mainz, Tel.: 06131-235531
Spenden: Mainzer Volksbank, IBAN DE19 5519 0000 0002 2100 11

PROFITIEREN SIE VOM HOHEN GOLDPREIS! VERKAUFEN SIE JETZT!

Wir suchen zum sofortigen Ankauf: Gold- und
Silberschmuck, Zahngold, Münzen, Erbschmuck u. v. m.

Edelmetallkontor, Dagmar Müller
Mannheimer Str. 65-67

55545 Bad Kreuznach, Tel. 0671/9200782



Wir bieten an:

Grundstücke in Stromberg
von 500 - 800 qm
mit Fernsicht in Südlage.

Philipp Gohres Immobilien
Tel. 06724-5993973
Traumhaus@pgimmobilien.info

Containerdienst B&S GmbH u. Wertstoffhof

Seit 1990



auch samstags

Abholung von:

- AzV/BMA • Bauschutt • Erdaushub • Holz
- Grünabfälle • Abfall z. Verwertung

Lieferung von:

- Schotter • Sand
- Splitt • Kies, u. v. m.

Haushaltsauflösungen, Entrümpelungen, Entkernungen und Abrisse

Tel. 06 71 - 7 20 51

info@containerdienst-bad-kreuznach.de

INGENIEURBÜRO Stauer

Sachverständiger für Kfz.-Schäden und Bewertung
GTÜ-Vertragspartner

Ecker Schloß 2, 55452 Windesheim

Telefon: (06707) 647, Telefax: (06707) 8206

E-Mail: info@stauer.de, Internet: www.stauer.de



Erleben Sie den Sommer-
Lauber des Schwarzwalds!

JETZT BUCHEN!

Perfekte
Sommerfrische

im Herzen des Schwarzwalds

- › flexible Anreise: Do., Fr. oder So.
- › täglich reichhaltiges kalt-warmes
Frühstücksbuffet
- › 6 x HP mit Wahlmenü & Salatbuffet
- › festliches 6-Gang-Überraschungs-
buffet am Samstag
- › WLAN & Parkplatz kostenlos
- › freie Fahrt mit Bus&Bahn in der
Region mit der KONUS-Gästekarte

7 Nächte ab 559 € p.P.

(je nach Zimmerkategorie)

Breitenbachstraße 18
72178 Waldachtal-Lützenhardt
Nördlicher Schwarzwald

Telefon: 07443 9662-0

info@hotel-breitenbacher-hof.de
www.hotel-breitenbacher-hof.com



Die CySa-Pak GmbH ist ein solide finanziertes, wachsendes Familienunternehmen. Wir beschäftigen uns mit der Entwicklung, Produktion und dem Vertrieb flexibler Verpackungen.

Um unsere Produktionsteams im Jahr 2026/2027 zu erweitern, suchen wir nun DICH (m/w/d) in den Bereichen:

Farbe • Technik • Präzision

Starte jetzt als Medientechnologe Flexodruck



Du liebst moderne Maschinen, hochwertige Druckergebnisse und ein Arbeitsumfeld mit Technik auf höchstem Niveau? Dann werde Teil unseres Teams und bring Druckqualität zum Lebensmittel! Wir produzieren Verpackungen für die Lebensmittelindustrie in einem hochspezialisierten Markt.

Dich erwartet eine professionelle Umgebung im starken Team:

- 3-Schichtsystem (5-Tage-Woche)
- 8-11-Farben-Flexodruckmaschinen
- Kaschieranlage / Rollenschneider / Prägeanlage
- Leistungsgerechte Bezahlung
- Du glaubst, du passt zu uns? Dann melde dich! karriere@cysa-pak.de

Deine Ansprechpartnerin:

Regina Zemmler | Tel.: 0 67 64 / 90 25 -13
CySa-Pak GmbH
Industriepark Soonwald 18-22
55494 Rheinböllen | www.cysa-pak.de



Thailand Traumreise 2027



Mit dem Konzerthighlight
„Nacht des Deutschen Schlagers“



Frühbucher-Preis
p. P. ab
1.599 €
im DZ vom 17.04.-25.04.2027
9-tägig (7 Nächte) ab/bis
Frankfurt inkl. Flug, Vollpension-
Plus und Konzert
Buchungscode:
LW26

Kommen Sie mit FLY & HELP Travel
an den Traumstrand von Khao Lak!

Tauchen Sie ein in die Schönheit Thailands

Begleiten Sie uns in Ihrem nächsten Traum-Urlaub nach Thailand, Khao Lak! Das 4,5-Sterne-Resort „La Flora“, mit Vollpension-Plus-Verpflegung, liegt eingebettet in eine tropische Oase direkt am Meer und bietet Erholung pur. Der musikalische Höhepunkt ist die Konzernacht „Nacht des Deutschen Schlagers 2027“ – ein unvergesslicher Abend mit den Stars des deutschen Schlagers: Loona, Gaby Baginsky, Ireen Sheer, Olaf Berger, Peter Orloff, Olaf Henning und Vincent Gross. Erleben Sie mit uns eine einzigartige Kombination aus Erholung, Musik und faszinierenden Eindrücken Thailands! Die Reise kann um die pulsierende Metropole Bangkok oder eine Rundreise durch Nordthailand verlängert werden und verspricht damit noch mehr einzigartige Erlebnisse.

Ihre inkludierten Reise-Highlights:

- Live-Show »Abenteuer Weltumrundung«
- Konzert »Nacht des Deutschen Schlagers«
- »Disco Pool-Party«



Live-Show
mit Reiner Meutsch

Musikalischer Höhepunkt »Nacht des Deutschen Schlagers 2027«



Gaby Baginsky, Ireen Sheer, Olaf Berger, Peter Orloff,
Vincent Gross, Loona und Olaf Henning

www.schlager-thailand.de

Ausführender
Reiseverlauf!



50 €
pro Person

vom Reisepreis kommen der Reiner Meutsch Stiftung FLY & HELP zugute und werden für einen Schulbau verwendet. www.fly-and-help.de



Jetzt buchen unter:

Tel.: 0214-7348 9548
(Mo.-Fr. 9-14 Uhr)

E-Mail: reisen@fh-travel.de

Veranstalter: FLY & HELP Travel, eine Marke
der Prime Promotion GmbH

INKLUSIVLEISTUNGEN

- Flüge z. B. mit CONDOR in der Economy Class (Upgrades möglich) z.B. bis Phuket und zurück
- Transfers Flughafen-Hotel-Flughafen
- 4,5 Sterne Hotel „La Flora“ direkt am Strand gelegen mit Vollpension-Plus-Verpflegung
- Konzert „Nacht des Deutschen Schlagers“
- Live-Show „Abenteuer Weltumrundung“
- Eintritt zur Pool Party mit DJ
- Verschiedene Ausflüge buchbar, wie z. B. Schnorcheln, Tempeltour, Bootsfahrt u.v.m.
- Reisepreissicherungsschein (abgesichert durch tourVERS Touristik Versicherungs-Service GmbH)
- Upgrade ins 5 Sterne Nachbarhotel La Solaya buchbar ab +150 € p. P. pro Woche

Zeitraum	Nächte	Option(en)	Preis p. P.
17.04. – 25.04.	7	Grundreise	ab 1.599 €
18.04. – 30.04.	10	Grundreise + Bangkok	ab 1.999 €
15.04. – 30.04.	14	Grundreise + Badeverlängerung	ab 2.199 €
16.04. – 05.05.	17	Kombination (Bangkok + Baden)	ab 2.599 €
13.04. – 28.04.	14	Rundreise „Goldenes Dreieck“	ab 2.999 €